

dyson lightcycle

User manual

Manuel d'utilisation

Bedienungsanleitung

Manual de instrucciones

Manuale d'uso

Gebruikershandleiding

Руководство по эксплуатации

Käyttöopas

Brugervejledning

Bruksanvisning

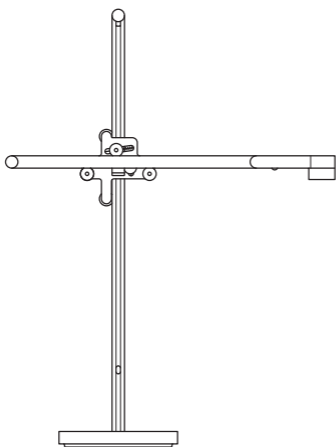

Thank you for choosing to buy a Dyson light.

To read your manual in English go to page 4.

Vielen Dank, dass Sie sich für eine Leuchte von Dyson entschieden haben.

Um das Handbuch auf Deutsch zu lesen, gehen Sie auf Seite 28.

Gracias por elegir comprar una lámpara Dyson.

Para leer la guía del usuario en español, vaya a la página 52.

Merci d'avoir choisi une lampe Dyson.

Pour lire votre manuel en français, rendez-vous à la page 76.

Grazie per aver scelto una lampada Dyson.

Per leggere il Manuale dell'utente in italiano, andare a pagina 100.

Hartelijk dank voor uw aankoop van de Dyson lamp.

Ga naar pagina 124 om de gebruiksaanwijzing te lezen in het Nederlands.

Благодарим за выбор
осветительного
прибора Dyson.

Инструкция на русском
языке находится на
странице 148.

Tak, fordi du har valgt
at købe en Dyson-lampe.
For at læse din manual på
dansk, gå til side 174.

Kiitos, että valitsit Dyson-
valaisimen.

Voit lukea manuaalin
suomeksi sivulta 198.

Takk for at du valgte å
kjøpe en Dyson-lampe.
For å lese håndboken på
norsk går du til side 222.

Tack för att du valt att köpa
en lampa från Dyson.
Gå till sidan 246 för att läsa
din handbok på Svenska.

EN

Contents

Getting started

- 4 Registration
- 6 Important safety instructions
- 10 Assembling your machine
- 12 Controls
- 14 Colour temperature
- 16 Brightness
- 18 Settings
- 20 Disabling/Enabling Bluetooth® wireless technology
- 21 USB-C charging point

Additional information

- 22 Dyson Link app connectivity
- 22 Disposal
- 23 Terms and conditions of the Dyson 5 year guarantee
- 24 Important data protection information

Thank you for choosing to buy a Dyson light.



Download the latest Dyson Link app
from the App Store or Google Play.
Open the app and follow the on screen
instructions to connect to your light.



Online

www.dyson.com/support



On the phone

0800 345 7788



Apple and the Apple logo are trademarks of Apple Inc., registered in the U.S. and other countries. App Store is a service mark of Apple Inc., registered in the U.S. and other countries.

Google Play and the Google Play logo are trademarks of Google Inc.



The Bluetooth® word mark and logos are registered trademarks owned by the Bluetooth SIG, Inc. and any use of such marks by Dyson is under license.

Registration

After registering your 5 year guarantee, your Dyson light will be covered for parts and labour for 5 years from the date of purchase, subject to the terms of the guarantee. If you have any questions about your Dyson light, call the Dyson Helpline with your serial number and details of where and when you bought the light. Most questions can be solved over the phone by one of our trained Dyson Helpline staff.

Your serial number can be found on the base of the light.

Visit www.dyson.com for online help, support videos, general tips and useful information about Dyson.

Note your serial number for future reference.

This illustration is for example purposes only.





Register with your smartphone

Download the Dyson Link app and you will be taken through registration as part of the set up.



Register online

Visit our website to register your full parts and labour guarantee online.

www.dyson.com/register



Register by phone

Call our dedicated Helpline.

(+44) 0800 345 7788

IMPORTANT SAFETY INSTRUCTIONS

Before using this light read all instructions and cautionary markings in this manual and on the light.

When using any electrical appliance, basic precautions should always be followed, including the following:

WARNING

These warnings apply to the light, and also where applicable to chargers or mains adaptors.

To reduce the risk of fire, electric shock, or injury:

1. This Dyson light can be used by persons with reduced physical, sensory or reasoning capabilities, or lack of experience and knowledge, only if they have been given supervision or instruction by a responsible person concerning use of the light in a safe way and understand the hazards involved. Cleaning and maintenance shall not be performed by children.
2. Do not allow to be used as a toy. Close attention is necessary when the light is used near children.
3. Ensure light is fully assembled in line with the instructions before use.
4. Suitable for indoor use only 0°C (32°F) – 40°C (104°F).
5. Use only as described in the Dyson User manual. Do not carry out any maintenance other than that advised by the Dyson Helpline.
6. If the light is not working as it should, has received a sharp blow, has been

dropped, damaged, left outdoors, or dropped into water, do not use and contact the Dyson Helpline.

7. If a service or repair is needed, contact the Dyson Helpline so we can discuss the available options. Do not disassemble the light as incorrect reassembly may result in an electric shock or fire.
8. Do not handle any part of the light, cable or plug with wet hands.
9. Do not use with a damaged cable or plug. If the supply cable is damaged it must be replaced by Dyson, its service agent or similarly qualified persons in order to avoid a hazard.
10. Do not stretch the cable or place the cable under strain. Keep cable away from heated surfaces.
11. Do not route the cable under furniture or appliances. Do not cover cable with throw rugs, runners or similar coverings. Arrange cable away from traffic area and where it will not be tripped over.
12. Do not unplug by pulling on the cable. To unplug, grasp the plug, not the cable. Do not use with an extension lead.
13. Turn off all controls before unplugging. Unplug from the socket when not in use for extended periods. To avoid a tripping hazard, safely coil the cable.
14. Do not use near furnaces, fireplaces, stoves or other high temperature heat sources.

15. The light source is not replaceable; when the light source reaches its end of life, the whole light shall be replaced. End of life replacement is not covered under the guarantee.
16. Do not place anything directly on the light source/lens as this can cause overheating damage and void the guarantee.

This product contains a light source of energy efficiency class G

**READ AND
SAVE THESE
INSTRUCTIONS**

Assembling your machine

1

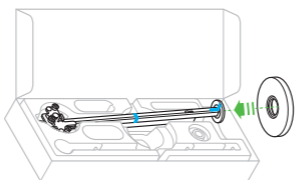

2

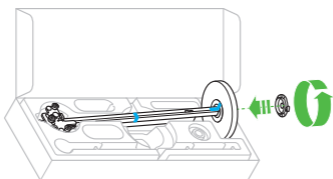

3

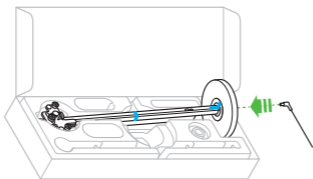

4

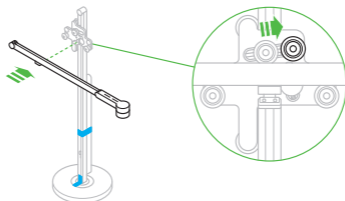

It is important that the light is assembled in the box as shown.
Do not remove the transit tape until the light is fully assembled.

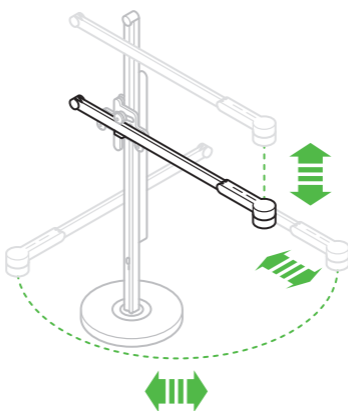
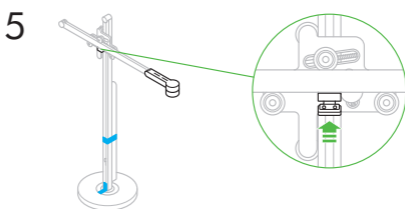

Controls

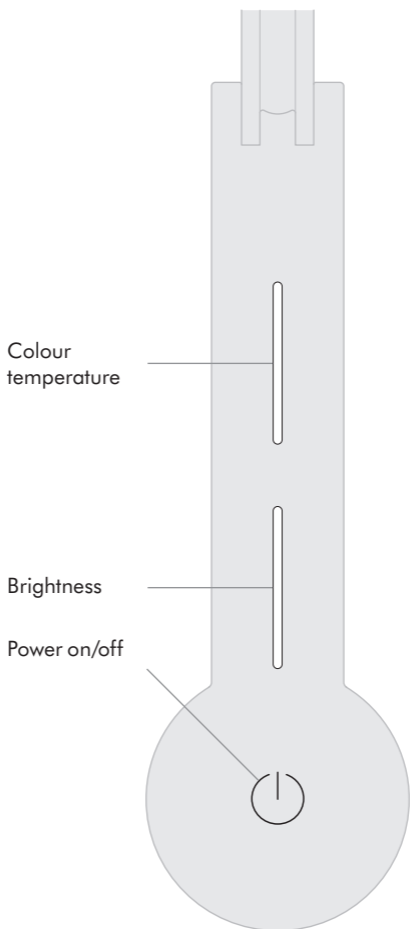

Settings

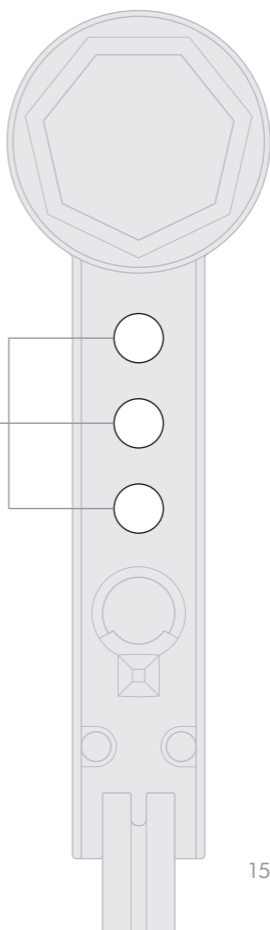

Colour temperature

Swipe to change the colour temperature of the light from warm through to cool.

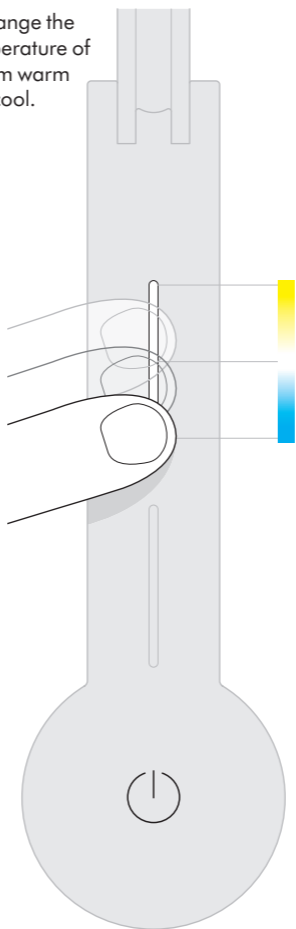

To find out more about colour temperatures of light, and to get the most from your light, go to the Dyson Link app or online at www.dyson.com

Tap to change quickly between colour temperatures.

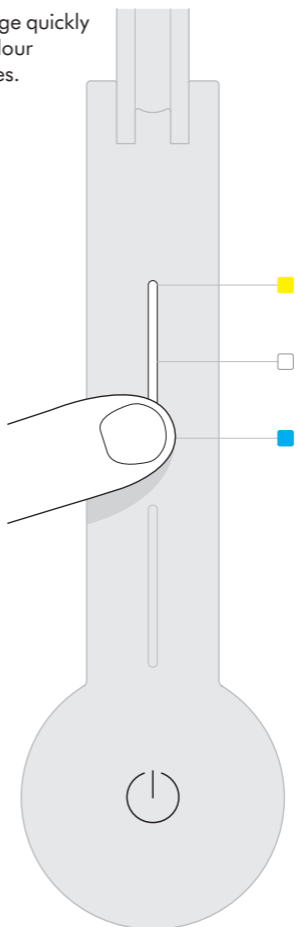

Brightness

Swipe to change the brightness of the light.

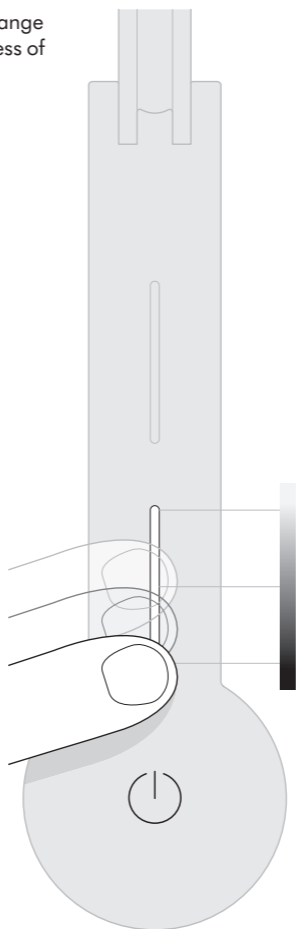

To find out more about brightness levels
and to get the best from your light,
go to the Dyson Link app or online at
www.dyson.com

Tap to change
quickly between
brightness levels.

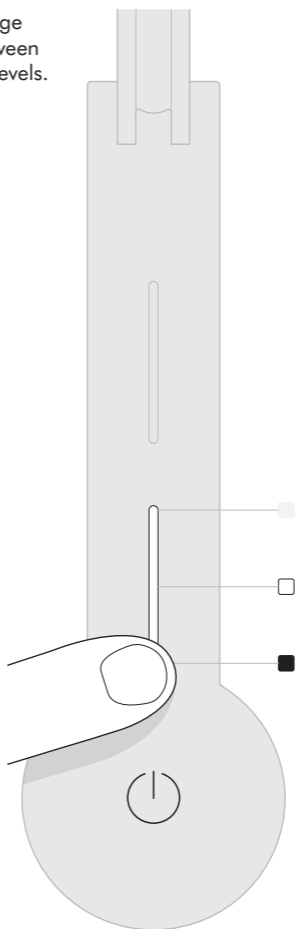

Settings



Automatically changes the brightness and colour, according to your geographical location, throughout the day when connected by Bluetooth® wireless technology to the Dyson Link app.



The light will turn off after five minutes if no movement is detected.



AUTO

The light will adjust to background light conditions and keep the workspace at a constant brightness.

For more information about using your light without connecting to the Dyson Link app:
www.dyson.com/support

To find out more about settings,
and to get the most from your light,
go to the Dyson Link app or online at
www.dyson.com

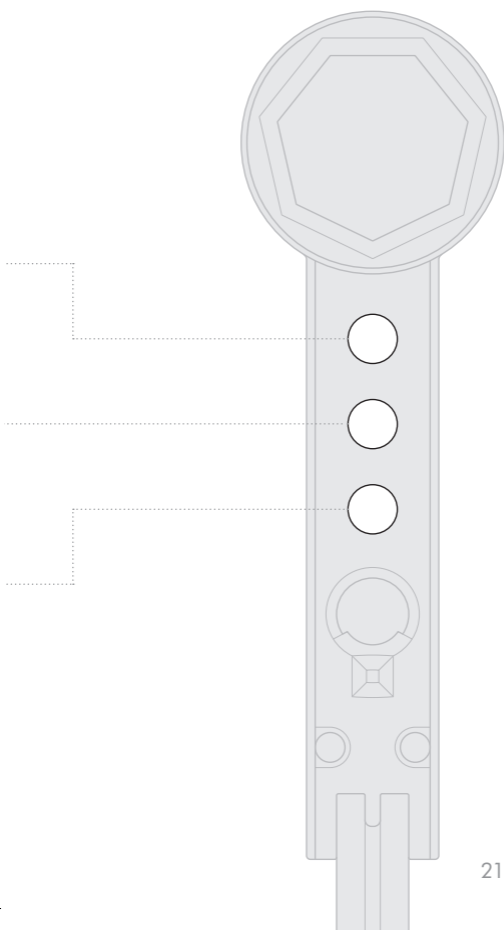

Disabling/Enabling Bluetooth[®] wireless technology

The light has Bluetooth[®] wireless technology enabled by default.

Press and hold the middle button until the LED lights on the three buttons blink. The main light source will turn off and then on again to show that Bluetooth has been disabled.

To re-enable Bluetooth, repeat the instructions above. The main light will blink twice to show that Bluetooth has been re-enabled.

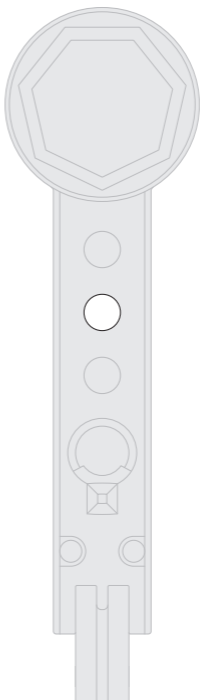

USB-C Charging point



Plug in your mobile devices to charge up to 1.5A at 5V.



Additional information

DYSON LINK APP CONNECTIVITY

- Dyson endeavours to ensure that our technology is compatible with current operating systems but this is not guaranteed. If you have any questions or would like to check the latest compatibility, please contact the Dyson Helpline.
- Your mobile device must have Bluetooth® wireless technology 4.0 support (Bluetooth Low Energy) in order to set up a connection with the light. Check your device specification for compatibility.

The Bluetooth® word mark and logos are registered trademarks owned by the Bluetooth SIG, Inc. and any use of such marks by Dyson is under license.

USB-C CHARGING POINT

Plug in your mobile devices to charge up to 1.5A at 5V.

CONFORMITY INFORMATION

2.4GHz, 10mW max

Hereby, Dyson declares that this product is in compliance with the essential requirements and other relevant provisions of Directive 2014/53/EU.

EC Declaration of Conformity:

www.dyson.co.uk/inside-dyson/terms/compliance

DISPOSAL

- Dyson products are made from high grade recyclable materials. Recycle where possible.
- Dispose in accordance with local ordinances or regulations.



This symbol indicates that this machine should not be disposed with your general household waste. To prevent possible harm to the environment or human health from uncontrolled waste disposal, recycle it responsibly to promote the sustainable reuse of material resources. When this machine has reached the end of its serviceable life, please take it to a recognised

WEEE (Waste Electrical and Electronic Equipment) collection facility such as your local civic amenity site for recycling. Your local authority or retailer will be able to advise you of your nearest recycling facility.

LIMITED 5-YEAR GUARANTEE

TERMS AND CONDITIONS OF THE DYSON 5-YEAR LIMITED GUARANTEE

WHAT IS COVERED

- The repair or replacement of your Dyson light (at Dyson's discretion) if it is found to be defective due to faulty materials, workmanship or function within five years of purchase or delivery (if any part is no longer available or out of manufacture, Dyson will replace it with a functional replacement part).
- Where this light is sold outside of the EU, this guarantee will only be valid if the light is used in the country in which it was sold.
- Where this light is sold within the EU, this guarantee will only be valid (i) if the light is used in the country in which it was sold or (ii) if the light is used in Austria, Belgium, France, Germany, Ireland, Italy, Netherlands, Spain or the United Kingdom and the same model as this light is sold at the same voltage rating in the relevant country.

WHAT IS NOT COVERED

Dyson does not guarantee the repair or replacement of a light where a defect is the result of:

- Damage caused by not carrying out any recommended maintenance of the light.
- Accidental damage, faults caused by negligent use or care, misuse, neglect, carelessness or operation or handling of the light which is not in accordance with the Dyson User manual.
- Use of the light for anything other than the use it is designed for.
- Use of parts not assembled or installed in accordance with the instructions of Dyson.

- Use of parts and accessories which are not genuine Dyson components.
- Faulty installation (except where installed by Dyson).
- Repairs or alterations carried out by parties other than Dyson or its authorised agents.
- Normal wear and tear (e.g. fuse etc.).

If you are in any doubt as to what is covered by your guarantee, please contact the Dyson Helpline.

SUMMARY OF COVER

- The guarantee becomes effective from the date of purchase (or the date of delivery if this is later).
- You must provide proof of (both the original and any subsequent) delivery/purchase before any work can be carried out on your Dyson light. Without this proof, any work carried out will be chargeable. Keep your receipt or delivery note.
- All work will be carried out by Dyson or its authorised agents.
- Any parts which are replaced by Dyson will become the property of Dyson.
- The repair or replacement of your Dyson light under guarantee will not extend the period of guarantee.
- The guarantee provides benefits which are additional to and do not affect your statutory rights as a consumer and will apply whether you purchased your product directly from Dyson or from a third party.

IMPORTANT DATA PROTECTION INFORMATION

You will need to provide us with basic contact information when you register your Dyson light or the Dyson Link app.

WHEN REGISTERING VIA THE DYSON LINK APP:

- You will need to provide us with basic contact information to register the Dyson Link app. This enables us to securely link your light to your instance of the app.

WHEN REGISTERING YOUR DYSON LIGHT:

- You will need to provide us with basic contact information to register your light and enable us to support your guarantee.
- When you register, you will have the opportunity to choose whether you would like to receive communications from us. If you opt-in to communications from Dyson, we will send you details of special offers and news of our latest innovations.

- We never sell your information to third parties and only use information that you share with us as defined by our privacy policies which are available on our website at [privacy.dyson.com](https://www.dyson.com/privacy).

DE/AT/CH

Inhalt

Erste Schritte

- 28 Registrierung
- 30 Wichtige Sicherheitshinweise
- 34 Zusammensetzen Ihres Geräts
- 36 Steuerelemente
- 38 Farbtemperatur
- 40 Helligkeit
- 42 Einstellungen
- 44 Deaktivieren/Aktivieren der Bluetooth® Wireless-Technologie
- 45 USB-C-Ladestation

Zusätzliche Informationen

- 46 Verbindung mit der Dyson Link App
- 46 Entsorgung
- 46 Allgemeine Bedingungen der
- 47 5-Jahres-Garantie von Dyson
- 47 Wichtige Informationen zum
- 49 Datenschutz

Vielen Dank, dass
Sie sich für eine
Leuchte von Dyson
entschieden haben.



Laden Sie die neueste Dyson Link-App im
App Store bzw. in Google Play herunter.
Die App öffnen und die
Bildschirmweisungen befolgen, um eine
Verbindung zur Leuchte herzustellen.



Internet

DE: www.dyson.de/support
AT: www.dyson.at/support
CH: www.dyson.ch/support



Telefonisch:

DE: 0800 945 802
AT: 0800 8866 7343
CH: (+41) 0848 807 817



Apple und das Apple-Logo sind in den USA und anderen Ländern eingetragene
Marken von Apple Inc. App Store ist eine in den USA und anderen Ländern
eingetragene Dienstleistungsmarke von Apple Inc.
Google Play und das Google Play-Logo sind Marken von Google Inc.



Die Bluetooth[®] Wortmarke und Logos sind eingetragene Marken der Bluetooth SIG,
Inc. und werden von Dyson unter Lizenz verwendet.

Registrierung

Für Ihr Dyson Gerät gewähren wir Ihnen ab Kaufdatum für einen Zeitraum von 5 Jahren gemäß unseren Garantiebestimmungen Garantie auf alle Teile und Arbeiten. Wenden Sie sich bei Fragen zu Ihrem Dyson Gerät telefonisch an den Kundendienst von Dyson und geben Sie Ihre Seriennummer sowie das Datum und den Ort des Gerätekaufs an. Die meisten Fragen können telefonisch von einem unserer Kundendienstmitarbeiter beantwortet werden.

Sie finden die Seriennummer am Sockel der Leuchte.

Besuchen Sie www.dyson.de/support (DE) oder www.dyson.at/support (AT) oder www.dyson.ch/support (CH) für Online-Hilfe, Support-Videos, allgemeine Tipps und nützliche Informationen zu Dyson.

Bitte notieren Sie die Seriennummer für eventuelle Rückfragen.

Nur für Illustrationszwecke.





Registrierung mit Ihrem Smartphone

Laden Sie die Dyson Link App herunter und lassen Sie sich im Rahmen der Einrichtung durch die Registrierung führen.



Online-Registrierung

Besuchen Sie unsere Webseite, um Ihre umfassende Garantie auf Teile und Reparaturarbeiten online zu registrieren.

DE: www.dyson.de/register

AT: www.dyson.at/register

CH: www.dyson.ch/register



Registrierung per Telefon

Rufen Sie unsere Hotline an.

DE: (+49) 0800 3131 319

AT: (+43) (0)800 28 67 46

CH: (+41) 0800 740 183

WICHTIGE SICHERHEITSHINWEISE

Lesen Sie vor der Benutzung dieser Leuchte zunächst alle Anweisungen und Warnhinweise in dieser Bedienungsanleitung sowie an der Leuchte.

Bei der Verwendung von elektrischen Geräten müssen einige grundlegende Sicherheitsmaßnahmen eingehalten werden, unter anderem die folgenden.

ACHTUNG

Diese Warnhinweise beziehen sich auf die Leuchte und gegebenenfalls auf die Ladestationen oder die Netzteile.

Um die Gefahr eines Feuers, eines Stromschlags oder von Verletzungen zu vermeiden:

1. Diese Dyson Leuchte kann von Personen mit eingeschränkten physischen, sensorischen oder motorischen Fähigkeiten bzw. von unerfahrenen und ungeschulten Personen verwendet werden, sofern diese von einer zuständigen Person im Hinblick auf die sichere Nutzung der Leuchte beaufsichtigt oder instruiert werden und sich der möglichen Risiken bewusst sind. Reinigung und Pflege dürfen von Kindern nicht durchgeführt werden.
2. Das Gerät darf nicht als Spielzeug verwendet werden. Vorsicht bei der Verwendung in der Nähe von Kindern.
3. Stellen Sie vor der Verwendung sicher, dass die Leuchte gemäß den Anweisungen vollständig zusammengesetzt wurde.

4. Verwendung nur im Innenbereich 0 °C (32 °F)–40 °C (104 °F).
5. Die Leuchte darf nur wie in der Dyson Bedienungsanleitung beschrieben verwendet werden. An der Leuchte dürfen keine anderen als die vom Dyson Kundendienst empfohlenen Wartungsarbeiten durchgeführt werden.
6. Wenn die Leuchte nicht richtig funktioniert, einen starken Schlag erhalten hat, fallen gelassen wurde, beschädigt ist, im Freien stehen gelassen oder in Flüssigkeit getaucht wurde, verwenden Sie die Leuchte nicht und kontaktieren Sie den Dyson Kundendienst.
7. Falls eine Wartung oder Reparatur erforderlich ist, kontaktieren Sie den Dyson Kundendienst, damit wir die verfügbaren Optionen besprechen können. Nehmen Sie die Leuchte nicht eigenständig auseinander, da es aufgrund eines falschen Zusammensetzens zu Stromschlägen oder Bränden kommen kann.
8. Fassen Sie die Leuchte, das Stromkabel oder den Stecker nicht mit nassen Händen an.
9. Verwenden Sie das Gerät nicht, wenn das Netzkabel oder der Netzstecker beschädigt sind. Um einen sicheren Betrieb zu gewährleisten, dürfen beschädigte Netzkabel nur von Dyson, einem autorisierten Kundendienstvertreter oder einer ähnlich qualifizierten Person

- ausgetauscht werden.
10. Das Kabel nicht dehnen oder unter Zugspannung setzen. Das Kabel von heißen Oberflächen fernhalten.
 11. Das Kabel nicht unter Möbel oder Geräte legen. Das Kabel nicht mit Vorlegern, Läufern oder ähnlichen Abdeckungen zudecken. Das Kabel außerhalb von Durchgangsbereichen legen, wo niemand darüber stolpern kann.
 12. Den Netzstecker nicht durch Ziehen am Kabel von der Steckdose trennen. Um den Netzstecker zu ziehen, den Stecker und nicht das Kabel umfassen. Kein Verlängerungskabel verwenden.
 13. Vor dem Ziehen des Steckers alle Steuerelemente ausschalten. Bei längerem Nichtgebrauch das Gerät vom Netz nehmen. Zur Vermeidung von Stolperrisiken das Kabel sicher zusammenrollen.
 14. Nicht in der Nähe von Öfen, Feuerstellen, Herdplatten oder anderen Hitzequellen verwenden.
 15. Die Lichtquelle kann nicht ausgetauscht werden; wenn die Lichtquelle das Ende ihrer Lebensdauer erreicht hat, muss die gesamte Leuchte ausgetauscht werden. Der Austausch am Ende der Lebensdauer fällt nicht unter die Garantie.
 16. Legen Sie keine Gegenstände direkt auf die Lichtquelle/Linse, da dies zu Überhitzungsschäden und zum Erlöschen der Garantie führen kann.

Dieses Produkt enthält eine Lichtquelle der Energieeffizienzklasse G.

LESEN UND BEWAHREN SIE DIESE ANWEISUNGEN AUF

Zusammensetzen Ihres Geräts

1

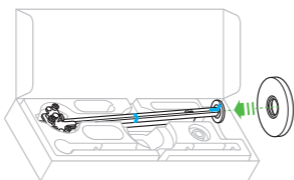

2

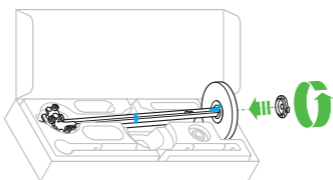

3

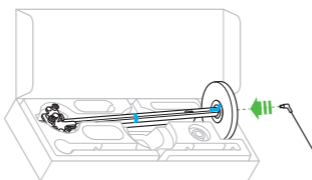

4

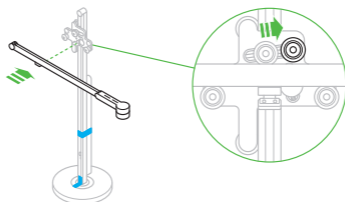

Es ist wichtig, dass die Leuchte wie gezeigt im Karton zusammengebaut wird.
Das Klebeband erst entfernen, wenn die Leuchte vollständig montiert wurde.

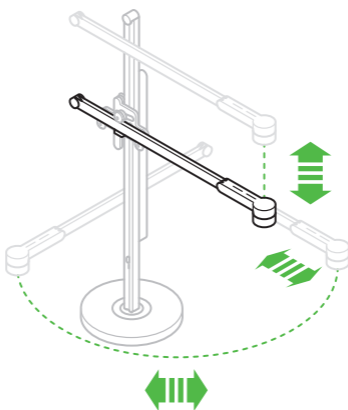
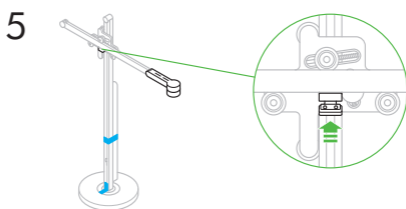

Steuerelemente

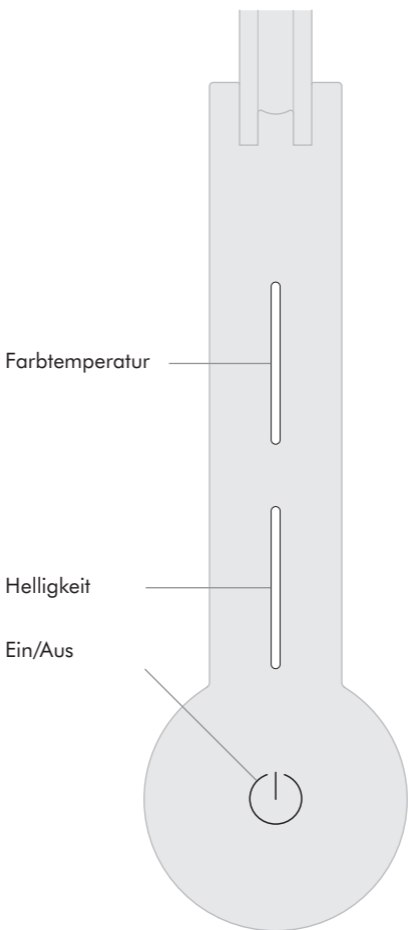

Einstellungen

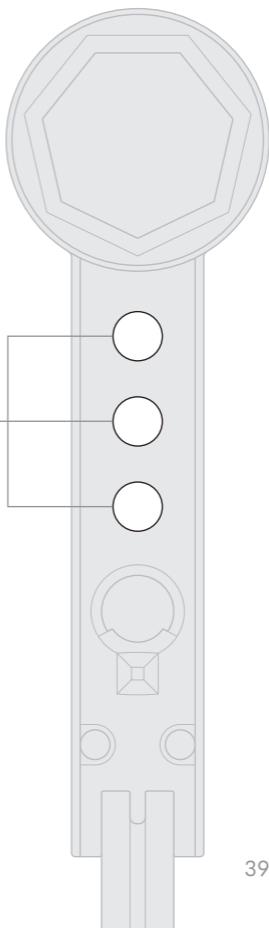

Farbtemperatur

Durch Wischen kann die Farbtemperatur der Leuchte von warm zu kühl geändert werden.

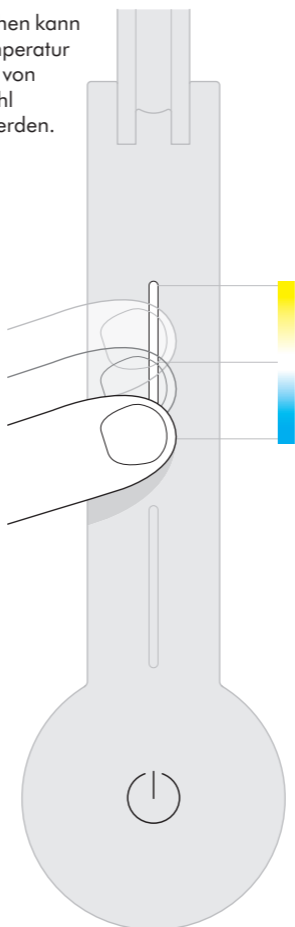

Weitere Informationen über die Farbtemperaturen und die optimale Nutzung Ihrer Leuchte erfahren Sie in der Dyson Link App oder online unter www.dyson.de (DE), www.dyson.at (AT), www.dyson.ch (CH).

Durch Antippen werden die Farbtemperaturen schnell gewechselt.

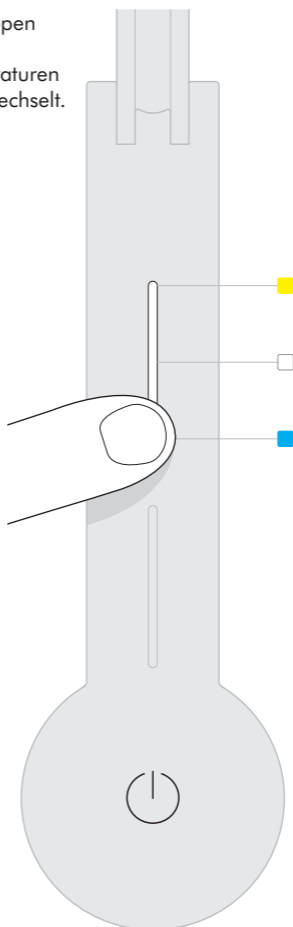

Helligkeit

Die Helligkeit der Leuchte durch eine Wischbewegung verändern.

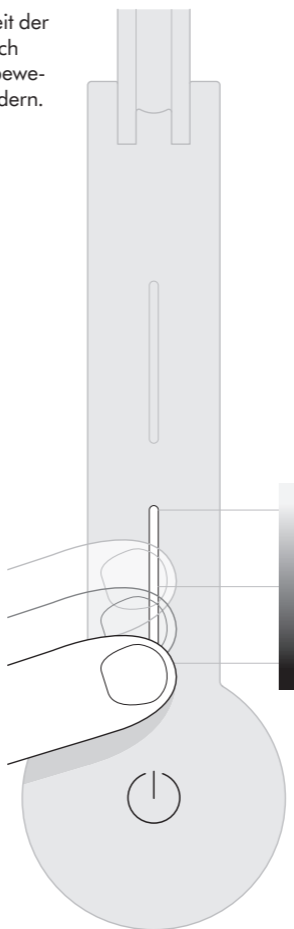

Weitere Informationen über Helligkeitsstufen und die optimale Nutzung Ihrer Leuchte erfahren Sie in der Dyson Link App oder online unter www.dyson.de (DE), www.dyson.at (AT), www.dyson.ch (CH).

Durch Antippen werden die Helligkeitsstufen schnell gewechselt.

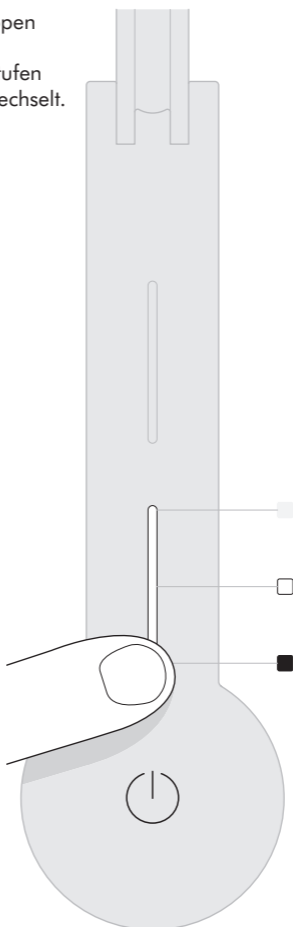

Einstellungen



Die Leuchte ändert Helligkeit und Farbe den ganzen Tag über automatisch abhängig von Ihrem Standort, wenn sie über Bluetooth mit der Dyson Link-App verbunden ist.



Wenn keine Bewegung erkannt wird, schaltet sich die Leuchte nach fünf Minuten aus.



AUTO

Das Licht passt sich den Lichtverhältnissen im Hintergrund an und sorgt für konstante Helligkeit im Arbeitsbereich.

Weitere Informationen zur Verwendung der Leuchte ohne Verbindung zur Dyson Link app:

DE: www.dyson.de/support

AT: www.dyson.at/support

CH: www.dyson.ch/support

Weitere Informationen über die Einstellungen und die optimale Nutzung Ihrer Leuchte erfahren Sie in der Dyson Link App oder online unter www.dyson.de (DE), www.dyson.at (AT), www.dyson.ch (CH).

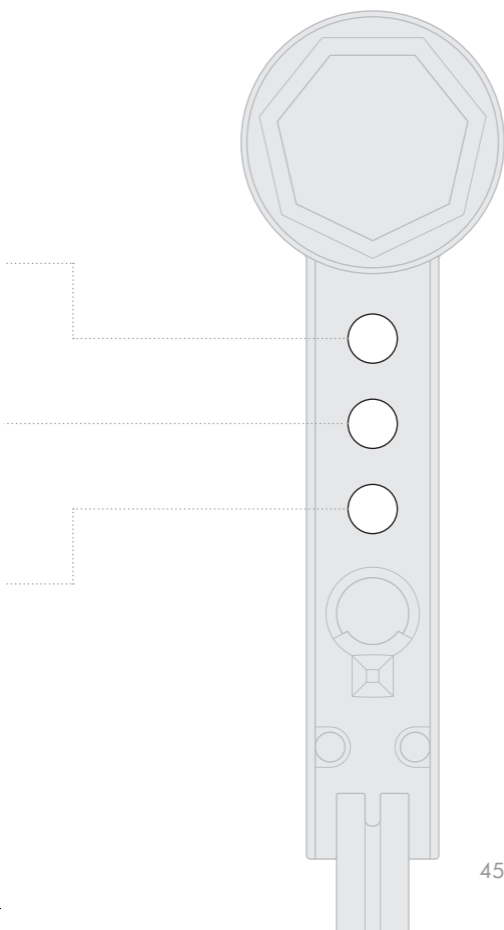

Deaktivieren/Aktivieren der Bluetooth® Wireless-Technologie

Die Bluetooth® Wireless-Technologie der Leuchte ist standardmäßig aktiviert.

Die mittlere Taste gedrückt halten, bis die LEDs an den drei Tasten blinken. Die Hauptlichtquelle schaltet sich aus und wieder ein und signalisiert so, dass Bluetooth deaktiviert wurde.

Um Bluetooth wieder zu aktivieren, die obigen Anweisungen wiederholen. Die Hauptlichtquelle blinkt zweimal, sobald Bluetooth wieder aktiviert wurde.

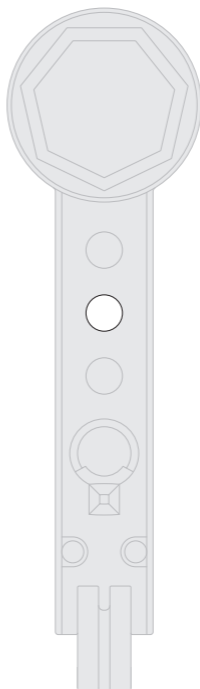

USB-C- Ladestation



Mobile Geräte können
angeschlossen und
mit bis zu 1,5 A bei 5 V
aufgeladen werden.



Zusätzliche Informationen

VERBINDUNG MIT DER DYSON LINK APP

- Dyson ist bestrebt, sicherzustellen, dass unsere Technologie mit den aktuellen Betriebssystemen kompatibel ist; dies wird jedoch nicht garantiert. Wenn Sie Fragen haben oder aktuelle Informationen zur Kompatibilität prüfen möchten, wenden Sie sich bitte an den Dyson Kundendienst.
- Ihr Mobilgerät muss die Technologie Bluetooth® 4.0 (Bluetooth Low Energy, BLE) unterstützen, um eine Verbindung mit der Leuchte herstellen zu können. Informationen zur Kompatibilität entnehmen Sie bitte den Gerätespezifikationen.

Die Bluetooth® Wortmarke und Logos sind eingetragene Marken der Bluetooth SIG, Inc. und werden von Dyson unter Lizenz verwendet.

USB-C-LADESTATION

Mobile Geräte können angeschlossen und mit bis zu 1,5 A bei 5 V aufgeladen werden.

INFORMATIONEN ZUR KONFORMITÄT

2,4 GHz, max. 10 mW

Dyson erklärt hiermit, dass dieses Produkt den grundlegenden Anforderungen und anderen relevanten Bestimmungen der Richtlinie 2014/53/EU entspricht.

EG-Konformitätserklärung:

www.dyson.de/support/compliance.aspx

ENTSORGUNG

- Produkte von Dyson bestehen aus hochwertigem, wiederverwertbarem Material. Entsorgen Sie dieses Produkt auf verantwortungsvolle Weise und führen Sie es nach Möglichkeit einer Wiederverwertung zu.
- Gemäß den entsprechenden lokalen Bestimmungen oder Vorschriften entsorgen.

 Dieses Symbol weist darauf hin, dass dieses Gerät nicht im normalen Hausmüll entsorgt werden darf. Damit durch unkontrollierte Abfallentsorgung verursachte mögliche Umwelt- oder Gesundheitsschäden verhindert werden können, entsorgen Sie dieses Produkt bitte ordnungsgemäß, um die nachhaltige Wiederverwertung stofflicher Ressourcen zu fördern. Wenn dieses Gerät das Ende seiner Lebensdauer erreicht hat, bringen Sie es bitte zu einer anerkannten Sammelstelle für Elektro- und Elektronik-Altgeräte, z. B. zu einem Recycling- oder Wertstoffhof. Ihre lokale Behörde oder Ihr Händler kann Sie über die nächstgelegene Recyclinganlage informieren.

5-JAHRES-GARANTIE

ALLGEMEINE BEDINGUNGEN DER AUF 5 JAHRE
BEGRENZTEN DYSON GARANTIE

WAS IST VON DER GARANTIE ABGEDECKT?

- Die Reparatur bzw. der Austausch Ihrer Leuchte (im Ermessen von Dyson), wenn diese innerhalb von 5 Jahren nach Kauf oder Lieferung Mängel aufgrund von fehlerhaftem Material, fehlerhafter Verarbeitung oder fehlerhafter Funktion aufweist. Sollte ein Teil nicht mehr verfügbar sein oder nicht mehr hergestellt werden, tauscht Dyson es gegen ein funktionsfähiges Ersatzteil aus.
- Wenn diese Leuchte außerhalb der EU verkauft wird, gilt diese Garantie nur, wenn die Leuchte in dem Land verwendet wird, in dem sie verkauft wurde.
- Wenn diese Leuchte innerhalb der EU verkauft wird, gilt diese Garantie nur, (i) wenn die Leuchte in dem Land verwendet wird, in dem sie verkauft wurde, oder (ii) wenn die Leuchte in Belgien, Deutschland, Frankreich, Großbritannien, Irland, Italien, den Niederlanden, Österreich oder Spanien verwendet wird und das gleiche Modell wie

diese Leuchte mit der Nennspannung des jeweiligen Landes verkauft wird.

WAS NICHT ABGEDECKT IST

Dyson übernimmt keine Garantie für die Reparatur oder den Austausch einer Leuchte, sofern der Defekt auf Folgendes zurückzuführen ist:

- Schäden, die durch Nichtbeachtung der Wartungsempfehlungen für die Leuchte verursacht werden.
- Unfallschäden, die durch unsachgemäße Verwendung oder Pflege, Missbrauch, Vernachlässigung sowie unvorsichtige Behandlung der Leuchte entstanden und daher nicht mit der Dyson Bedienungsanleitung konform sind.
- Einsatz der Leuchte für einen anderen als den Bestimmungszweck.
- Verwendung von Teilen, die nicht gemäß den Richtlinien von Dyson montiert oder eingebaut wurden.
- Verwendung von Teilen und Zubehör anderer Hersteller.
- Fehlerhafte Installation (außer wenn die Installation von Dyson durchgeführt wurde).
- Reparaturen oder Änderungen, die nicht durch Dyson oder seine autorisierten Partner vorgenommen wurden.
- Normaler Verschleiß (z. B. Sicherungen etc.).

Wenn Sie sich unsicher sind, welche Fälle von Ihrer Garantie abgedeckt sind, wenden Sie sich bitte an den Dyson Kundendienst.

GARANTIEÜBERSICHT

- Die Garantie beginnt mit dem Kaufdatum oder mit dem Lieferdatum, wenn die Lieferung später erfolgte.
- Sie müssen einen Kauf- bzw. Liefernachweis (Originalnachweis und alle folgenden) vorlegen, bevor Arbeiten an Ihrer Dyson Leuchte vorgenommen werden können. Ohne diesen Beleg werden Ihnen die Kosten sämtlicher anfallender Arbeiten in Rechnung gestellt. Bitte bewahren Sie Ihren Kaufbeleg oder Lieferschein daher sorgfältig auf.
- Sämtliche Arbeiten werden durch Dyson oder seine autorisierten Partner ausgeführt.
- Alle von Dyson ersetzten Teile werden zum Eigentum von Dyson.
- Durch die Reparatur oder den Ersatz Ihrer Dyson Leuchte unter Garantie wird die Garantiedauer nicht verlängert.
- Die Garantie bietet Leistungen, die Ihre gesetzlich zustehenden Rechte als Verbraucher

ergänzen und nicht beeinträchtigen, und gilt unabhängig davon, ob Sie Ihr Produkt direkt von Dyson oder von einem Drittanbieter erworben haben.

WICHTIGE INFORMATIONEN ZUM DATENSCHUTZ

Bei der Registrierung Ihrer Dyson Leuchte oder der Dyson Link-App müssen Sie einige wesentliche Kontaktinformationen angeben.

BEI REGISTRIERUNG PER DYSON LINK-APP:

- Für die Registrierung der Dyson Link-App müssen Sie einige wesentliche Kontaktinformationen angeben. Auf diese Weise können wir Ihre Leuchte sicher mit Ihrer App verbinden.

BEIM REGISTRIEREN IHRER DYSON LEUCHE:

- Sie müssen allgemeine Kontaktdaten angeben, damit Sie Ihr Produkt registrieren können und Ihre Garantie gültig ist.
- Bei Ihrer Registrierung können Sie auswählen, ob Sie Mitteilungen von uns erhalten möchten. Wenn Sie sich für den Erhalt der Mitteilungen von Dyson entscheiden, senden wir Ihnen Informationen zu besonderen Angeboten und Neuigkeiten zu unseren aktuellen Innovationen.
- Ihre Informationen werden nicht an Dritte weitergegeben und von uns ausschließlich in Übereinstimmung mit den auf unserer Website angegebenen Datenschutzrichtlinien verwendet: [privacy.dyson.com](https://www.dyson.com/privacy)

ES Índice

Inicio

- 52 Registro
- 54 Instrucciones importantes de seguridad
- 58 Montaje del dispositivo
- 60 Controles
- 62 Temperatura de color
- 64 Brillo
- 66 Configuración
- 68 Activar/Desactivar tecnología inalámbrica Bluetooth®
- 69 Punto de carga USB-C

Información adicional

- 70 Conectividad con la aplicación Dyson Link
Eliminación
- 71 Términos y condiciones de la garantía de 5 años de Dyson
- 73 Información importante de protección de datos

Gracias por elegir comprar una lámpara Dyson.



Descárguese la última versión de la aplicación Dyson Link en la App Store o en Google Play.

Abra la aplicación y siga las instrucciones que aparecen en pantalla para conectarse a su lámpara.



En línea

www.dyson.es/support



Por teléfono

(+34) 900 803 650



Apple y el logotipo de Apple son marcas comerciales de Apple Inc., registradas en los EE. UU. y en otros países. App Store es una marca de servicio de Apple Inc., registrada en los EE. UU. y en otros países.

Google Play y el logotipo de Google Play son marcas comerciales de Google Inc.



La marca denominativa Bluetooth® y los logotipos son marcas registradas propiedad de Bluetooth SIG, Inc. y cualquier uso de cualquiera de estas marcas por parte de Dyson está sometido a un acuerdo de licencias.

Registro

Después de registrar la garantía de 5 años, su lámpara Dyson estará protegida en relación a las piezas y mano de obra durante cinco años desde la fecha de compra, sujeto a los términos de la garantía. Si tiene alguna pregunta acerca de su lámpara Dyson, póngase en contacto con la línea de atención al cliente de Dyson con su número de serie y los detalles de dónde y cuándo compró la lámpara. La mayor parte de sus preguntas podrán ser resueltas por teléfono por uno de los operadores capacitados de la línea de atención al cliente de Dyson.

Podrá encontrar el número de serie en la base de la lámpara.

Visite www.dyson.es para recibir asistencia en línea, obtener consejos generales e información útil sobre Dyson.

Apunte su número de serie para futuras referencias.

Esta ilustración solo se incluye como ejemplo.





Registro con su móvil

Descargue la aplicación Dyson Link y se le dirigirá al registro como parte de la configuración.



Registro en línea

Visite nuestra página web para registrar su garantía de piezas y mano de obra.
www.dyson.es/registrarmidyson



Registro a través del teléfono

Llame a la línea de servicio al cliente.
(+34) 900 803 649

INSTRUCCIONES IMPORTANTES DE SEGURIDAD

Antes de instalar o utilizar esta lámpara, lea todas las instrucciones y etiquetas de precaución incluidas en este manual y en la lámpara.

Al utilizar un aparato electrónico, debe seguir siempre una serie de precauciones básicas, incluidas las siguientes:

ADVERTENCIA

Estas advertencias se aplican a la lámpara, así como a los cargadores y adaptadores de alimentación.

Para reducir el riesgo de incendio, descarga eléctrica o lesión:

1. Esta lámpara Dyson puede ser utilizada por personas con capacidad física, sensorial o de razonamiento reducidas, o falta de experiencia y conocimiento, solo bajo supervisión o si han sido informadas por una persona responsable en relación al uso de la misma de manera segura y conociendo los peligros que conlleva. Los niños no deben realizar tareas de limpieza o mantenimiento.
2. No permita que se utilice como un juguete. Preste especial atención cuando se utilice la lámpara cerca de niños.
3. Asegúrese que la lámpara esté totalmente montada según las instrucciones antes de su uso.
4. Adecuada exclusivamente para su uso en interior 0°C (32°F) – 40°C (104°F).

5. Úsela únicamente como se indica en el manual de Dyson. No lleve a cabo ningún tipo de mantenimiento que no haya sido indicado por la línea de servicio al cliente de Dyson.
6. No utilice la lámpara si no funciona correctamente, ha recibido un golpe fuerte, se ha caído, ha sufrido daños, se ha dejado en el exterior o se ha caído al agua. Póngase en contacto con la línea de atención al cliente de Dyson.
7. Si necesita algún tipo de mantenimiento o reparación, póngase en contacto con la línea de atención al cliente para determinar las opciones disponibles. No desmonte la lámpara ya que, si al volver a montarla no lo hace correctamente, se podrían producir descargas eléctricas o fuego.
8. No toque con las manos mojadas ninguna pieza de la lámpara, ni el cable ni el enchufe.
9. No la utilice si el cable o el enchufe están dañados. Si el cable está dañado, para evitar riesgos, debe sustituirlo Dyson, su agente de servicio o personal igualmente cualificado.
10. No tire del cable ni lo someta a tensión. Mantenga el cable alejado de superficies calientes.
11. No pase el cable por debajo de muebles o electrodomésticos. No cubra el cable con alfombras, tapetes u objetos similares. Mantenga el cable alejado de sitios de paso y de lugares en donde se pueda tropezar con él.

12. No desenchufe tirando del cable.
Para desenchufar, tire del enchufe, no del cable. No utilice el aparato con un cable alargador.
13. Apague todos los controles antes de desenchufar. Desenchufe de la toma cuando no se use durante largos períodos de tiempo. Para evitar riesgos de tropiezo, enrolle el cable de forma segura.
14. No la utilice cerca de hornos, chimeneas, estufas o cerca de fuentes de calor.
15. No puede sustituir la fuente de luz; cuando se agote su vida útil, se debe cambiar la lámpara por completo. La garantía no cubre la sustitución por fin de vida útil.
16. No coloque nada directamente en la fuente de luz/lente, ya que esto puede causar daños por sobrecalentamiento y anular la garantía.

Este producto contiene una fuente de luz de eficiencia energética clase G

LEA Y GUARDE ESTAS INSTRUCCIONES

Montaje del dispositivo

1

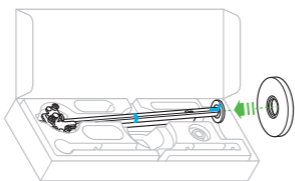

2

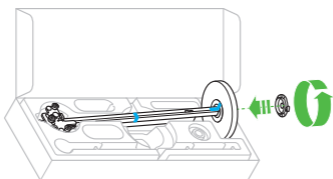

3

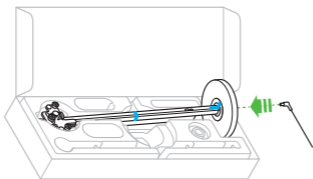

4

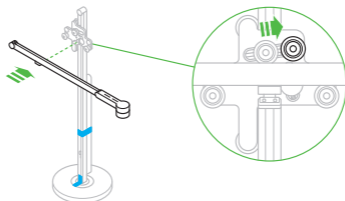

Es importante que la lámpara venga montada en la caja tal y como se indica. No retire el plástico protector hasta que no haya montado por completo la lámpara.

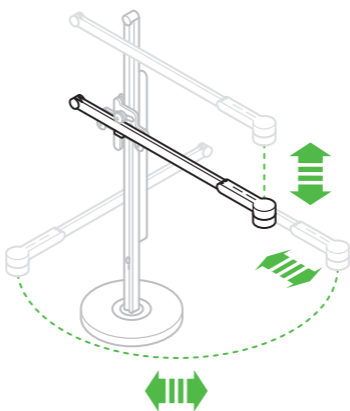
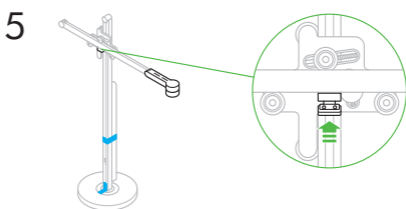

Controles

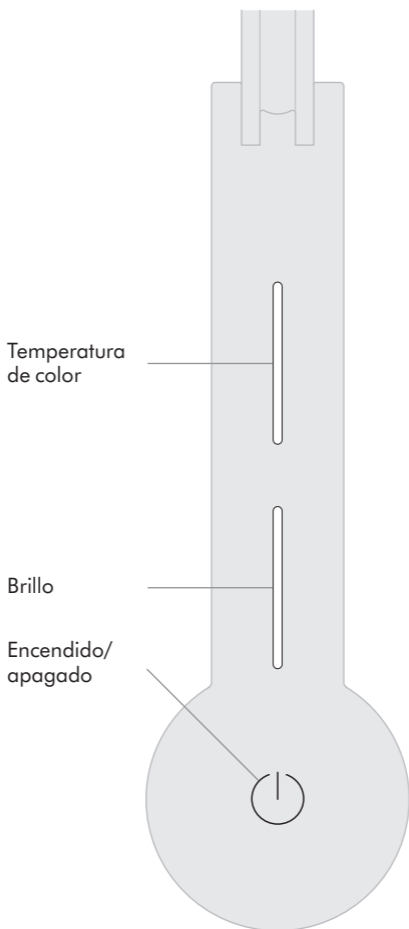

Configuración

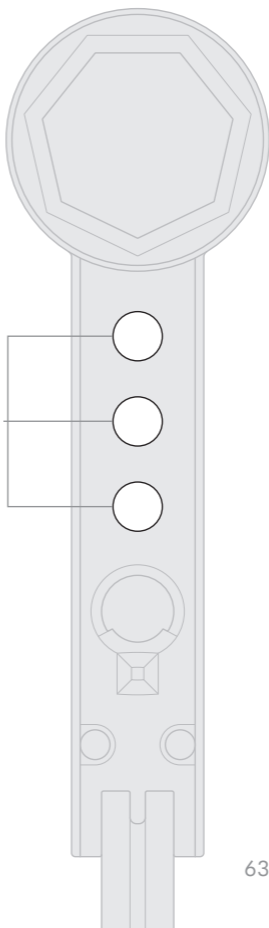

Temperatura de color

Deslice el dedo para cambiar la temperatura de color de la luz de caliente a fría.

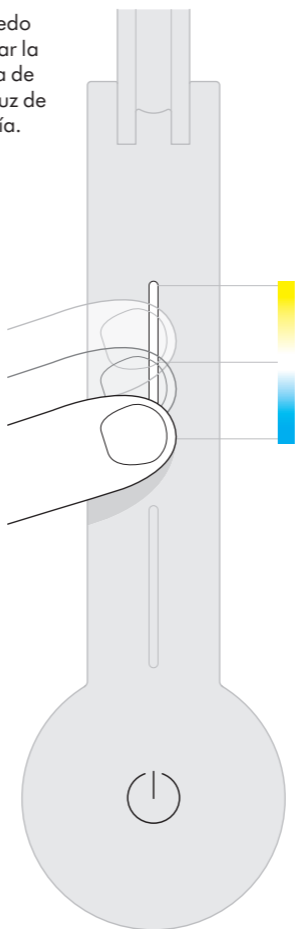

Para obtener más información sobre las temperaturas de color y para aprovechar al máximo su lámpara, consulte la aplicación Dyson Link o visite www.dyson.es.

Pulse para cambiar rápidamente entre las temperaturas de color.

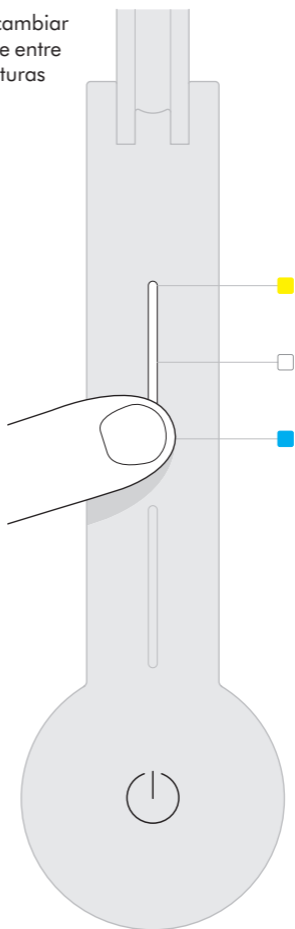

Brillo

Deslice para
cambiar el brillo
de la luz.

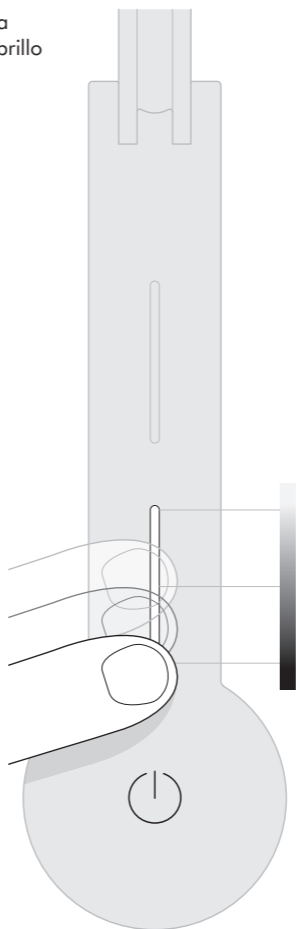

Para obtener más información sobre los niveles de brillo y aprovechar al máximo su lámpara, consulte la aplicación Dyson Link o visite www.dyson.es

Presione para cambiar rápidamente el nivel de brillo de la luz.

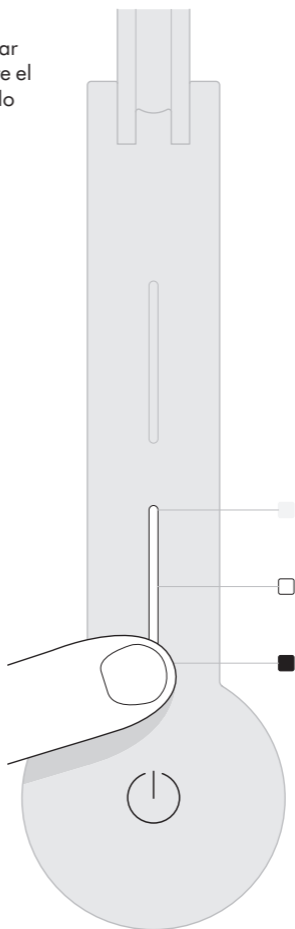

Configuración



Cambia automáticamente el brillo y el color durante el día, según su localización geográfica, mientras esté conectado por Bluetooth® a la aplicación Dyson Link.



La lámpara se apagará después de cinco minutos si no detecta un movimiento.



AUTO

La lámpara se ajustará a las condiciones de la luz de fondo y mantendrá un brillo constante en el área de trabajo.

Para saber más acerca de cómo usar su lámpara sin conexión a la aplicación Dyson Link:
www.dyson.es/support

Para obtener más información sobre la configuración y para aprovechar al máximo su lámpara, consulte la aplicación Dyson Link o visite web www.dyson.es

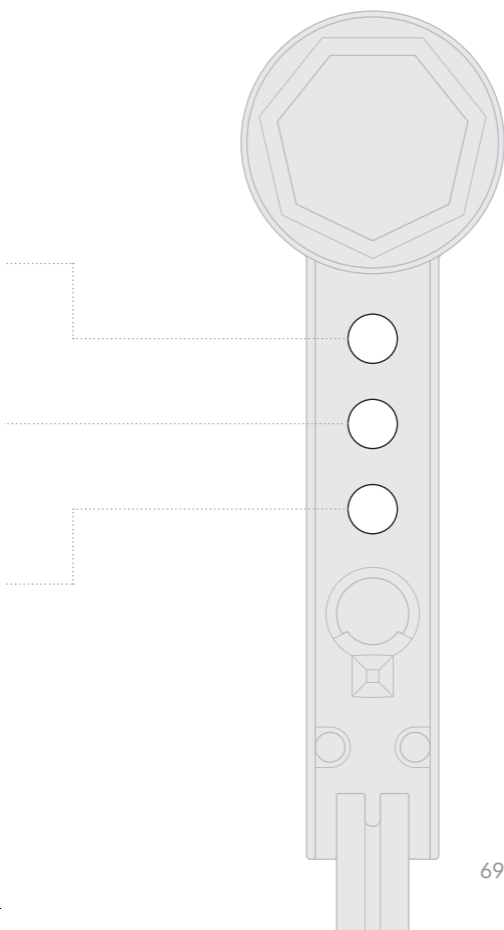

Activar/Desactivar tecnología inalámbrica Bluetooth®

La lámpara cuenta con tecnología inalámbrica Bluetooth® activada de manera predeterminada.

Mantenga presionado el botón del medio hasta que las luces LED de los tres botones parpadeen. La fuente de luz principal se apagará y se volverá a encender para mostrar que el Bluetooth ha sido desconectado.

Para volver a activar el Bluetooth, repita las instrucciones de arriba. La luz principal parpadeará dos veces para mostrar que el Bluetooth se ha activado nuevamente.

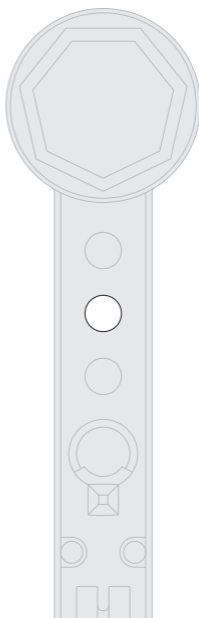

Punto de carga USB-C



Conecte su
dispositivo móvil
de 1,5 A hasta 5 V
para cargar.



Información adicional

CONECTIVIDAD CON LA APLICACIÓN DYSON LINK

- Dyson se esfuerza para asegurar que su tecnología sea compatible con el sistema operativo actual pero no está garantizado. Si tiene alguna duda o le gustaría comprobar la última compatibilidad, póngase en contacto con el Servicio de Atención al Cliente de Dyson.
- Su dispositivo móvil debe ser compatible con tecnología inalámbrica Bluetooth® 4.0 (Bluetooth de bajo consumo) para establecer una conexión con la lámpara. Compruebe las especificaciones de su dispositivo para consultar la compatibilidad.

La marca denominativa Bluetooth® y los logotipos son marcas registradas propiedad de Bluetooth SIG, Inc. y cualquier uso de cualquiera de estas marcas por parte de Dyson está sometido a un acuerdo de licencias.

PUNTO DE CARGA USB-C

Conecte su dispositivo móvil de 1,5 A hasta 5 V para cargar.

INFORMACIÓN SOBRE CONFORMIDAD

2,4 GHz, 10 mW máx

Por la presente, Dyson declara que este producto cumple con los requisitos esenciales y otras disposiciones relevantes de la Directiva 2014/53/UE. Declaración de conformidad CE:

<http://www.dyson.es/support/compliance.aspx>

ELIMINACIÓN

- Los productos Dyson están fabricados con materiales reciclables de alta calidad. Recicle este producto en la medida de lo posible.
- Elimine el producto siguiendo la normativa y leyes locales.



Este símbolo indica que este aparato no se debe eliminar con el resto de los residuos domésticos. Para evitar posibles daños al medio ambiente o a la salud humana debido a la eliminación no controlada de residuos, recíclelo adecuadamente para promover la reutilización sostenible de recursos materiales. Cuando este aparato alcance el fin de su vida útil, llévelo a un centro de recogida de RAEE (Residuos de aparatos eléctricos y electrónicos) reconocido, como los puntos verdes locales, para su reciclaje. Sus autoridades locales o minoristas podrán aconsejarle sobre el centro de reciclaje más cercano.

GARANTÍA LIMITADA DE 5 AÑOS

TÉRMINOS Y CONDICIONES DE LA GARANTÍA LIMITADA DE 5 AÑOS DE DYSON

QUÉ CUBRE

- La reparación o sustitución de su lámpara Dyson (conforme al criterio de Dyson) en caso de que se haya dañado debido a materiales defectuosos, mano de obra o funcionamiento en un periodo de 5 años desde la compra o entrega (si alguna pieza ya no está disponible o se ha dejado de fabricar, Dyson la sustituirá con una pieza de repuesto funcional).
- Cuando esta lámpara se venda fuera de la Unión Europea, esta garantía solo será válida si la lámpara se utiliza en el país donde se vendió.
- Cuando esta lámpara se venda dentro de la Unión Europea, esta garantía solo será válida si (i) la lámpara se usa en el país donde se vendió o (ii) si la lámpara se usa en Alemania, Austria, Bélgica, España, Francia, Irlanda, Italia, Países Bajos o el Reino Unido y se vende este mismo modelo con la misma especificación de voltaje en el país correspondiente.

QUÉ NO CUBRE

Dyson no garantiza la reparación o sustitución de una lámpara cuando el defecto sea resultado de:

- Daño causado por no realizar el mantenimiento adecuado de la lámpara.
- Daño fortuito, fallo causado por un uso o cuidado negligente, uso indebido, negligencia, descuido o funcionamiento o manipulación de la luz sin seguir el Manual de instrucciones de Dyson.
- Uso de la lámpara para otro tipo de uso no descrito.
- Uso de las piezas no ensambladas o instaladas de acuerdo con las instrucciones de Dyson.
- Uso de piezas y accesorios que no sean componentes originales de Dyson.
- Instalación defectuosa (excepto si ha sido instalada por Dyson).
- Reparaciones o manipulaciones realizadas por personas ajenas a Dyson o sus agentes autorizados.
- Desgaste normal (por ejemplo, fusibles, etc.).

Si desea realizar cualquier consulta sobre la cobertura de su garantía, póngase en contacto con la línea de servicio al cliente de Dyson.

RESUMEN DE COBERTURAS

- La garantía entra en vigor el día de la compra (o de la entrega si es posterior).
- Debe facilitar el comprobante (la copia original y cualquier comprobante adicional) de entrega/compra antes de que se realice cualquier tipo de trabajo en su lámpara Dyson. Sin este comprobante, se cobrará cualquier servicio realizado. Conserve el recibo o el resguardo de entrega.
- Toda reparación deberá realizarse por Dyson o sus servicios técnicos autorizados.
- Cualquier componente sustituido por Dyson será propiedad de Dyson.
- La reparación o sustitución de su lámpara Dyson en garantía no superará el periodo de la misma.
- La garantía proporciona beneficios que son adicionales y no afectan sus derechos legales como consumidor, y se aplicarán si compró su producto directamente a Dyson o a un tercero.

INFORMACIÓN DE PROTECCIÓN DE DATOS IMPORTANTE

Necesitará proporcionarnos información básica de contacto cuando registre su lámpara Dyson o al usar la aplicación Dyson Link.

AL REGISTRARSE CON LA APLICACIÓN DYSON LINK:

- Deberá proporcionarnos información de contacto básica acerca de usted para registrar la aplicación Dyson Link. Esto nos permite vincular de forma segura su lámpara a su instancia de la aplicación.

CUANDO REGISTRE SU LÁMPARA DYSON:

- Deberá proporcionarnos información de contacto básica acerca de usted para que podamos registrar su producto y prestarle garantía.
- Durante el registro, tendrá la oportunidad de aceptar la recepción de comunicaciones de nosotros. Si accede a recibir comunicaciones de Dyson, le enviaremos ofertas especiales y noticias sobre nuestras innovaciones más recientes.
- Nunca venderemos a terceros la información que comparta con nosotros y la utilizaremos siempre según lo estipulado en las políticas de privacidad publicadas en nuestro sitio web, [privacy.dyson.com](https://www.dyson.com/privacy)

FR/BE/CH

Sommaire

Guide de démarrage

- 76 Enregistrement
- 78 Consignes de sécurité importantes
- 82 Montage de votre appareil
- 84 Commandes
- 86 Température de couleur
- 88 Luminosité
- 90 Réglages
- 92 Désactivation/activation de la technologie sans fil Bluetooth®
- 93 Point de chargement USB-C

Informations supplémentaires

- 94 Connectivité de l'appli Dyson Link
Élimination
- 95 Conditions générale de la garantie
Dyson de 5 ans
- 97 Informations importantes
concernant la protection des
données

Merci d'avoir choisi une lampe Dyson.



Descárguese la última versión de la aplicación Dyson Link en la App Store o en Google Play.

Abra la aplicación y siga las instrucciones que aparecen en pantalla para conectarse a su lámpara.



En ligne

FR: www.dyson.fr/support

BE: www.dyson.be/support

CH: www.dyson.ch/support



Par téléphone :

FR: 0 800 945 802

BE: (+32) 0800 39 209

CH: (+41) 0848 807 817



Apple et le logo Apple sont des marques déposées d'Apple Inc., déposées aux États-Unis et dans d'autres pays. App Store est une marque de service d'Apple Inc., déposée aux États-Unis et dans d'autres pays.
Google Play et le logo Google Play sont des marques déposées de Google Inc.



La marque verbale et les logos Bluetooth® sont des marques déposées appartenant à Bluetooth SIG, Inc. et toute utilisation de ces marques par Dyson est sous licence.

Enregistrement

Une fois que vous vous serez enregistré pour la garantie de 5 ans, votre appareil Dyson sera couvert pour les pièces et la main-d'œuvre pendant 5 ans à compter de la date d'achat, conformément aux conditions de garantie. Si vous avez la moindre question concernant votre appareil Dyson, appelez le Service consommateurs Dyson et communiquez-leur le numéro de série de l'appareil et les détails concernant la date et le lieu d'achat. La plupart des questions et problèmes peuvent être résolus par téléphone par un conseiller formé du Service consommateurs Dyson.

Le numéro de série se trouve à l'arrière de la base de la lampe.

Vous pouvez consulter le site www.dyson.fr/support (FR) ou www.dyson.be/support (BE) ou www.dyson.ch/support (CH) pour obtenir une aide en ligne, consulter des vidéos d'assistance, obtenir des conseils généraux et des informations utiles sur Dyson.

Veuillez noter votre numéro de série pour pouvoir vous y référer ultérieurement.



Image donnée à titre d'exemple.





Enregistrez-vous avec votre smartphone

Téléchargez l'appli Dyson Link ; vous serez guidé dans la procédure d'enregistrement lors de la configuration.



Enregistrez-vous en ligne

Rendez-vous sur notre site Web pour vous enregistrer en ligne pour la garantie pièces et main-d'œuvre complète.

FR : www.dyson.fr/register

BE : www.dyson.be/register

CH : www.dyson.ch/register



Enregistrez-vous par téléphone

Contactez notre Service consommateurs.

FR: (+33) 0800 945 802

BE: (+32) 0800 39 209

CH: (+41) 0848 807 817

CONSIGNES DE SÉCURITÉ IMPORTANTES

Avant d'utiliser cette lampe, lisez attentivement l'ensemble des instructions et mises en garde figurant dans ce manuel et sur la lampe.

Lors de l'utilisation d'un appareil électrique, il convient de respecter certaines précautions de base, notamment les suivantes :

AVERTISSEMENT

Ces avertissements s'appliquent à la lampe et, le cas échéant, à tous les chargeurs ou adaptateurs secteur.

Pour éviter tout risque d'incendie, de décharge électrique ou de blessure :

1. Cette lampe Dyson peut être utilisée par les personnes dont les capacités physiques, sensorielles ou mentales sont réduites, ou manquant d'expérience ou de connaissances, uniquement si elles sont supervisées ou si elles ont reçu des instructions de la part d'une personne responsable concernant l'utilisation de la lampe en toute sécurité, et qu'elles comprennent les dangers associés. Le nettoyage et la maintenance ne doivent pas être réalisés par des enfants.
2. Cet appareil n'est pas un jouet. Par conséquent, faites preuve de prudence lorsque la lampe est utilisée à proximité d'enfants.

3. Avant utilisation, veillez à assembler complètement la lampe conformément aux instructions.
4. Convient pour une utilisation en intérieur uniquement (0 à 40 °C).
5. Utilisez la lampe uniquement tel que décrit dans le manuel Dyson. N'effectuez pas de travaux d'entretien autres que ceux conseillés par le Service consommateurs Dyson.
6. N'utilisez pas la lampe si elle ne fonctionne pas conformément à ses spécifications, si elle a reçu un choc violent, si elle a subi une chute ou des dommages, si elle a été entreposée à l'extérieur ou si elle a été immergée dans l'eau. Contactez le Service consommateurs Dyson.
7. Si un entretien ou une réparation est nécessaire, appelez le Service consommateurs Dyson afin de discuter des différentes options disponibles. Ne démontez pas la lampe car un remontage incorrect risque d'entraîner un choc électrique ou un incendie.
8. Ne manipulez aucune partie de la lampe, du cordon ou de la prise avec les mains mouillées.
9. N'utilisez pas l'appareil si la prise ou le cordon sont endommagés. Si le cordon d'alimentation est endommagé, il doit être remplacé par Dyson, l'un de ses agents ou l'une des personnes agréées afin d'éviter tout danger.
10. N'étirez pas le cordon et n'exercez pas de tension dessus. Éloignez le cordon des surfaces chaudes.

11. Ne faites pas passer le cordon sous des meubles ou des appareils. Ne recouvrez pas le cordon par des tapis ou autres articles de ce type. Ne laissez pas le cordon dans le passage pour éviter tout risque de chute.
12. Ne débranchez pas l'appareil en tirant sur le cordon d'alimentation. Pour le débrancher, saisissez la prise et non le cordon. Ne pas utiliser avec une rallonge électrique.
13. Éteignez toutes les commandes avant de débrancher l'appareil. Débranchez l'appareil de la prise secteur s'il n'est pas utilisé pendant des périodes prolongées. Pour éviter les chutes, enroulez le cordon de façon sécuritaire.
14. N'utilisez pas l'appareil à proximité de foyers, de cheminées, de réchauds ou autres sources de chaleur élevée.
15. La source de lumière n'est pas remplaçable. Une fois sa fin de vie atteinte, vous devez remplacer la lampe dans son ensemble. Le remplacement après fin de vie n'est pas couvert par la garantie.
16. Ne rien placer directement sur la source de lumière car cela peut causer une surchauffe, endommager l'appareil et annuler la garantie.

Ce produit contient une source de lumière d'efficacité énergétique de classe G

**LISEZ ATTEN-
TIVEMENT CES
CONSIGNES ET
CONSERVEZ-LES**

Montage de votre appareil

1

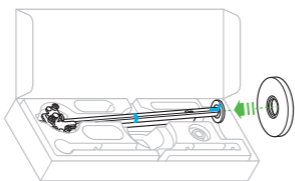

2

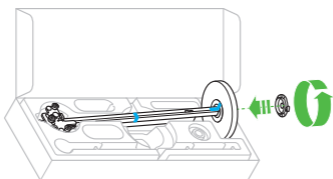

3

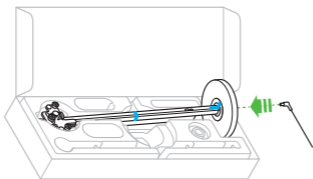

4

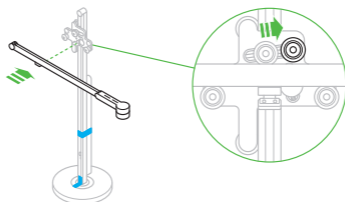

Il est important que la lampe soit
assemblée dans la boîte tel qu'indiqué.
Retirez le ruban adhésif de transport une
fois la lampe entièrement assemblée.

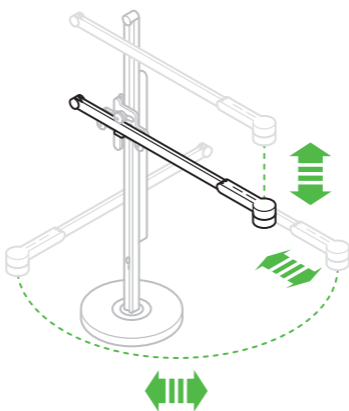
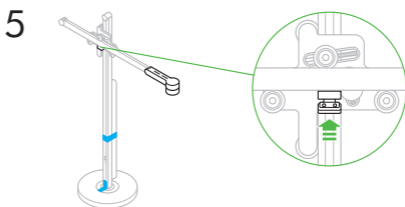

Commandes

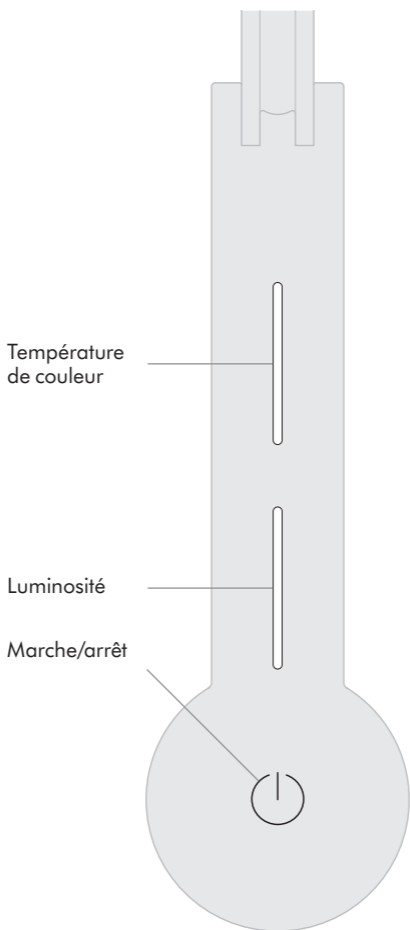

Réglages

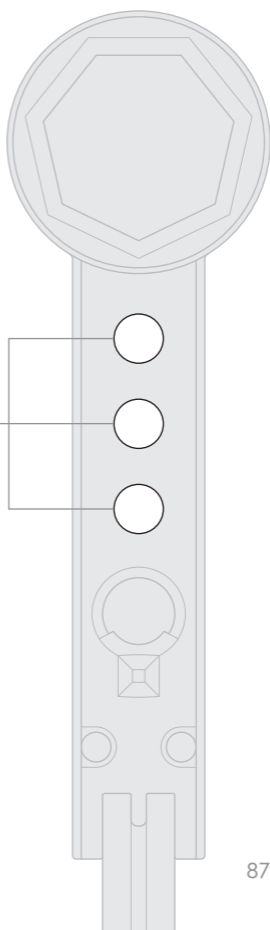

Température de couleur

Balayez l'écran pour régler la température de couleur de la lampe, du chaud vers le froid.

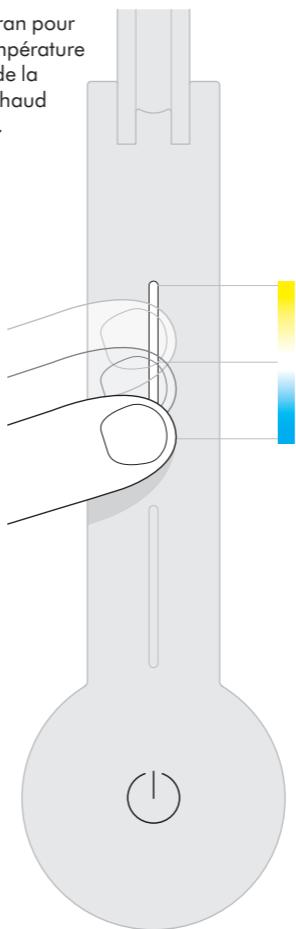

Pour en savoir plus sur les températures de couleur et tirer le meilleur parti de votre lampe, utilisez l'appli Dyson Link ou rendez-vous sur le site www.dyson.fr (FR), www.dyson.be (BE), www.dyson.ch (CH).

Appuyez sur l'écran pour passer rapidement d'une température de couleur à une autre.

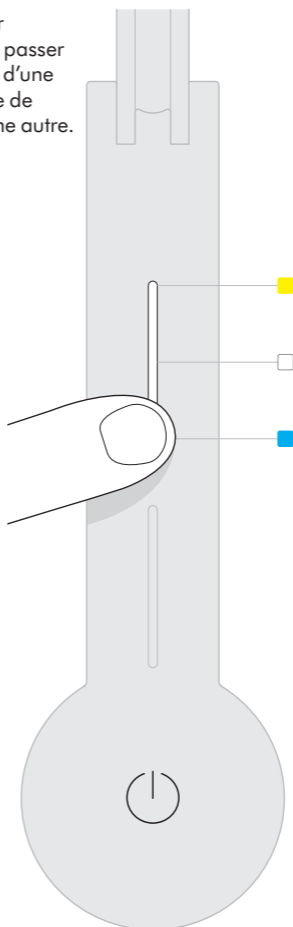

Luminosité

Balayez l'écran pour régler la luminosité de la lampe.

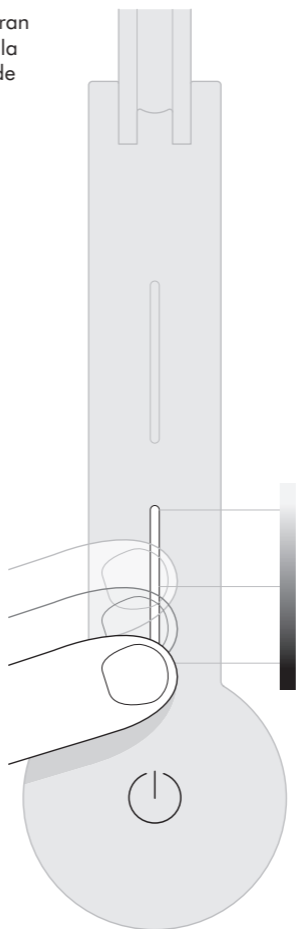

Pour en savoir plus sur les niveaux de luminosité et tirer le meilleur parti de votre lampe, utilisez l'appli Dyson Link ou rendez-vous sur le site www.dyson.fr (FR), www.dyson.be (BE), www.dyson.ch (CH).

Appuyez sur l'écran pour passer rapidement d'un niveau de luminosité à un autre.

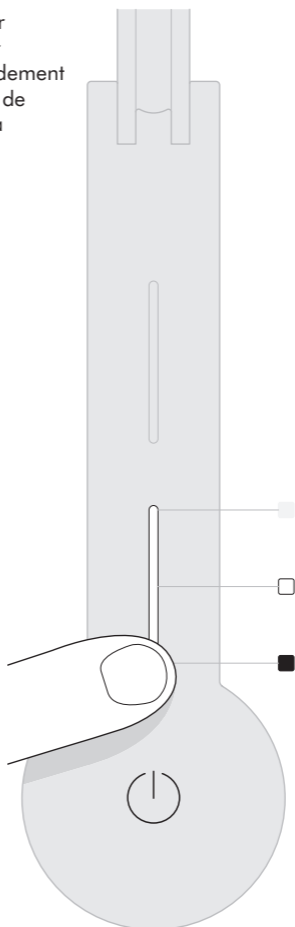

Réglages



Il change automatiquement de luminosité et de couleur tout au long de la journée, en fonction de votre position géographique, lorsque vous êtes connecté par Bluetooth à l'app Dyson Link.



La lumière s'éteindra après cinq minutes si aucun mouvement n'est détecté.



AUTO

La lampe s'ajustera à lumière ambiante et éclairera l'espace de travail avec une luminosité constante.

Pour plus d'informations sur l'utilisation de votre lampe sans la connecter à l'app Dyson Link :

FR: www.dyson.fr/support

BE: www.dyson.be/support

CH: www.dyson.ch/support

Pour en savoir plus sur les réglages et tirer le meilleur parti de votre lampe, utilisez l'appli Dyson Link ou rendez-vous sur le site www.dyson.fr (FR), www.dyson.be (BE), www.dyson.ch (CH).

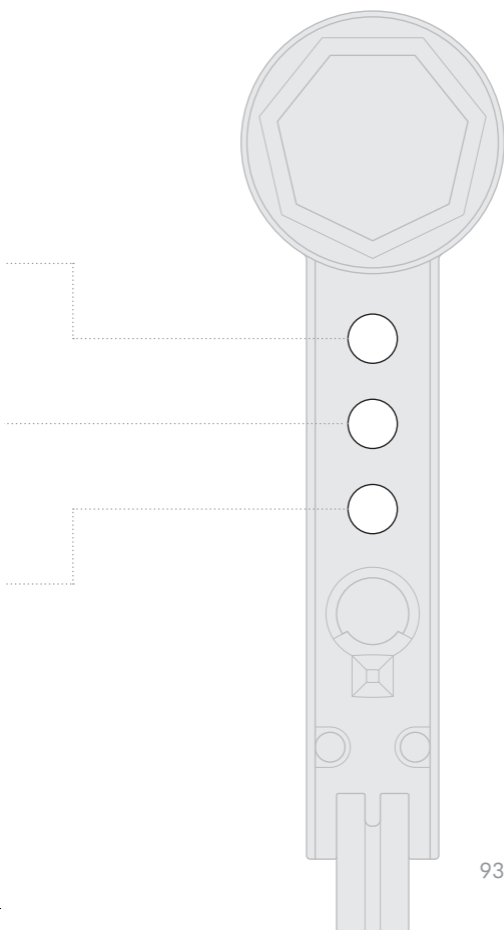

Désactivation/ activation de la technologie sans fil Bluetooth®

La lampe dispose de la technologie sans fil Bluetooth® par défaut.

Maintenez le bouton central jusqu'à ce que les LED des trois boutons clignent. Le voyant principal s'éteint et s'allume à nouveau pour indiquer que le Bluetooth a été désactivé.

Pour réactiver le Bluetooth, répétez les étapes ci-dessus. Le voyant principal clignote deux fois pour indiquer que le Bluetooth a été réactivé.

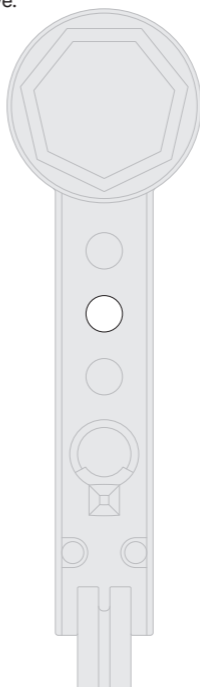

Point de charge- ment USB-C



Branchez votre
appareil mobile
pour le charger
(1,5 A à 5 V).



Informations supplémentaires

CONNECTIVITÉ DE L'APPLI DYSON LINK

- Dyson s'efforce de s'assurer de la compatibilité de sa technologie avec les systèmes d'exploitation, mais ne peut le garantir. Si vous avez des questions ou souhaitez vérifier les compatibilités les plus récentes, contactez notre Service consommateurs Dyson.
- Votre appareil mobile doit être compatible avec la technologie sans fil Bluetooth® 4.0 (Bluetooth Low Energy) pour pouvoir établir une connexion avec la lampe. Vérifiez sa compatibilité dans les spécifications de votre appareil.

La marque verbale et les logos Bluetooth® sont des marques déposées appartenant à Bluetooth SIG, Inc. et toute utilisation de ces marques par Dyson est sous licence.

POINT DE CHARGEMENT USB-C

Branchez votre appareil mobile pour le charger (1,5 A à 5 V).

INFORMATIONS RELATIVES À LA CONFORMITÉ

2,4 GHz, 10 mW max

Par la présente, Dyson déclare que ce produit est conforme aux exigences essentielles et autres dispositions de la directive 2014/53/UE.

Déclaration de conformité CE :

www.dyson.fr/support/compliance.aspx.

ÉLIMINATION

- Les produits Dyson sont fabriqués à partir de matériaux hautement recyclables. Recyclez-les si possible.
- Mettez au rebut l'appareil conformément à la réglementation et aux arrêtés locaux.



Ce symbole indique que cet appareil ne doit pas être jeté avec vos déchets ménagers. Pour éviter tout effet nocif d'une élimination non contrôlée

des déchets sur l'environnement et la santé, recyclez ce produit de manière responsable, de sorte à encourager la réutilisation durable des ressources en matériaux. Lorsque cet appareil a atteint la fin de sa durée de vie utile, veuillez l'apporter à un centre de collecte des déchets d'équipements électriques et électroniques (DEEE) agréé, comme votre déchetterie locale, aux fins de recyclage. Les autorités locales ou votre détaillant seront en mesure de vous renseigner à propos du centre de recyclage le plus proche.

GARANTIE DE 5 ANS

CONDITIONS GÉNÉRALES DE VOTRE GARANTIE
5 ANS DYSON

CE QUI EST COUVERT

- La réparation ou le remplacement de votre lampe Dyson (à la discrétion de Dyson) si elle se révèle défectueuse en raison d'un défaut matériel, de fabrication ou de fonctionnement dans les 5 ans à compter de la date d'achat ou de livraison. (Si une pièce n'est plus disponible ou fabriquée, Dyson la remplacera par une pièce fonctionnelle équivalente.)
- Lorsque la lampe est vendue en dehors de l'UE, cette garantie n'est valable que si la lampe est utilisée dans le pays dans lequel elle a été vendue.
- Lorsque la lampe est vendue dans l'UE, cette garantie n'est valable que (i) si la lampe est utilisée dans le pays dans lequel elle a été vendue ou, (ii) si la lampe est utilisée en Autriche, en Belgique, en France, en Allemagne, en Irlande, en Italie, aux Pays-Bas, en Espagne ou au Royaume-Uni et que le même modèle est vendu à la même tension nominale dans ce pays.

CE QUI N'EST PAS COUVERT

Dyson ne garantit pas la réparation ni le remplacement d'une lampe si le défaut est dû à :

- Des dommages causés par la non-réalisation des entretiens recommandés de la lampe.
- Des dommages accidentels ou des défauts causés par une mauvaise utilisation, un entretien incorrect, une utilisation abusive, une négligence, ou une utilisation ou manipulation non conforme aux instructions du mode d'emploi Dyson.
- Une utilisation de la lampe à des fins autres que celles pour lesquelles elle est conçue.
- L'utilisation de pièces non assemblées ou installées conformément aux instructions de Dyson
- L'utilisation de pièces et d'accessoires autres que Dyson
- une erreur d'installation (sauf en cas d'installation par Dyson)
- des réparations ou modifications effectuées par des personnes autres que Dyson ou ses agents agréés
- l'usure normale (par exemple, fusible, etc.)

En cas de doute sur les éléments couverts par votre garantie, veuillez contacter le Service consommateurs Dyson.

RÉSUMÉ DE LA GARANTIE

- La garantie prend effet à la date d'achat (ou à la date de livraison si celle-ci est postérieure à la date d'achat).
- Vous devez fournir une preuve d'achat/de livraison (document original et tout document ultérieur) avant que Dyson puisse intervenir sur votre lampe. Sans ce document, les interventions seront facturées. Conservez votre reçu ou bon de livraison.
- Toute réparation sera effectuée par Dyson ou l'un de ses agents agréés.
- Toutes les pièces remplacées par Dyson deviennent la propriété de Dyson.
- La réparation ou le remplacement sous garantie de votre lampe Dyson ne prolonge pas la période de garantie.
- La garantie offre des avantages qui viennent s'ajouter à vos droits légaux en tant que consommateur, sans affecter ceux-ci. En outre, cette garantie s'appliquera que vous ayez acheté votre produit directement auprès de Dyson ou auprès d'un tiers.

INFORMATIONS IMPORTANTES RELATIVES À LA PROTECTION DES DONNÉES

Vous devez nous fournir des coordonnées de base pour pouvoir enregistrer votre produit Dyson ou l'appli Dyson Link.

LORS DE VOTRE ENREGISTREMENT SUR L'APPLI DYSON LINK :

- Vous devrez nous fournir vos coordonnées de base pour pouvoir enregistrer l'appli Dyson Link. Cela nous permet de lier en toute sécurité votre lampe à votre version de l'application.

LORS DE L'ENREGISTREMENT DE VOTRE LAMPE DYSON :

- Vous devez nous fournir des coordonnées pour pouvoir enregistrer votre produit et nous permettre de vous délivrer votre garantie.
- Lors de votre enregistrement, vous aurez la possibilité d'indiquer si vous souhaitez ou non recevoir des communications de notre part. Si vous choisissez de recevoir des communications de la part de Dyson, nous vous enverrons nos offres spéciales détaillées et des informations sur nos toutes dernières innovations.
- Nous ne vendrons jamais vos informations à des tiers et nous utiliserons les informations que vous partagez avec nous uniquement comme défini dans nos politiques de confidentialité, disponibles sur notre site Web, à la page [privacy.dyson.com](https://www.dyson.com/privacy).

IT/CH

Sommario

Per iniziare

- 100 Registrazione
- 104 Norme di sicurezza importanti
- 106 Assemblaggio dell'apparecchio
- 108 Pulsanti
- 110 Temperatura di colore
- 112 Luminosità
- 114 Impostazioni
- 116 Disattivazione/attivazione della tecnologia wireless Bluetooth®
- 117 Punto di ricarica USB-C

Informazioni aggiuntive

- 118 Connettività tramite app Dyson Link
- 118 Smaltimento
- 119 Termini e condizioni della garanzia di 5 anni di Dyson
- 120 Informazioni importanti sulla tutela dei dati

Grazie per aver scelto una lampada Dyson.



Scaricare la versione più recente dell'app
Dyson Link dall'App Store o in Google Play.
Aprire l'app e seguire le istruzioni
visualizzate sullo schermo per collegarsi
alla lampada.



Online

IT: www.dyson.it/support

CH: www.dyson.ch/support



Al telefono

IT: (+39) 800 976 024

CH: (+41) 0848 807 817



Apple e il logo Apple sono marchi di Apple Inc. registrati negli Stati Uniti e in altri Paesi. App Store è un marchio di servizio di Apple Inc. registrato negli Stati Uniti e in altri Paesi.
Google Play e il logo Google Play sono marchi di Google Inc.



La denominazione e i logo Bluetooth® sono marchi registrati appartenenti a Bluetooth SIG, Inc. Qualsiasi utilizzo di detti marchi da parte di Dyson avviene su licenza.

Registrazione

Dopo aver registrato la lampada, le parti e la manodopera del vostro apparecchio Dyson saranno coperte da garanzia per 5 anni dalla data d'acquisto, in base alle condizioni previste. In caso di dubbi sull'apparecchio, rivolgersi al Centro Assistenza Dyson tenendo a portata di mano il numero di serie e le informazioni su dove e quando è stato acquistato. La maggior parte dei dubbi può essere risolta telefonicamente dallo staff del nostro Centro Assistenza Dyson.

Il numero di serie è riportato sulla base della lampada.

Visitate www.dyson.it/assistenza/contattaci (IT) o www.dyson.ch/support (CH) per avere assistenza online, video di supporto, suggerimenti generici e informazioni utili relative a Dyson.

Annota il tuo numero di serie per riferimento futuro.

Immagine a scopo illustrativo.





Registrazione con lo smartphone

Dopo avere scaricato l'app Dyson Link, verrà avviata la procedura guidata per la registrazione come parte della configurazione.



Registrazione online

Visita il sito web per registrare online la garanzia completa sulle parti e la manodopera:

IT: www.dyson.it/register

CH: www.dyson.ch/register



Registrazione telefonica

Chiama il nostro Centro Assistenza dedicato.

IT: (+39) 800 976 024

CH: (+41) 0848 807 817

ISTRUZIONI DI SICUREZZA IMPORTANTI

Prima di usare la lampada, leggere tutte le istruzioni e le avvertenze riportate all'interno del presente manuale e sulla lampada stessa.

Quando si usa un apparecchio elettrico bisogna sempre seguire le indicazioni di sicurezza base, tra cui:

ATTENZIONE

Gli avvisi si riferiscono alla lampada e, laddove applicabile, anche a caricatori o adattatori di rete.

Per ridurre il rischio di incendi, scosse elettriche o infortuni:

1. Questa lampada Dyson può essere utilizzata da persone con ridotte capacità fisiche, motorie o mentali, o da persone che non possiedono l'esperienza e le conoscenze necessarie, solo con supervisione oppure se sono state fornite loro le necessarie istruzioni per l'uso della lampada in modo sicuro da parte di una persona responsabile e se sono consapevoli dei rischi connessi. Gli interventi di manutenzione e pulizia non devono essere eseguiti da bambini.
2. Non consentire che l'apparecchio sia utilizzato come giocattolo. Prestare la massima attenzione quando la lampada viene usata in prossimità di bambini.
3. Prima dell'utilizzo, accertarsi che la lampada sia stata montata seguendo le istruzioni.

4. Adatta esclusivamente all'uso in ambienti chiusi 0°C (32°F) – 40°C (104°F).
5. Usare solo come descritto nel manuale Dyson. Non eseguire interventi di manutenzione diversi da quelli consigliati dal Centro Assistenza Dyson.
6. Se la lampada non funziona correttamente, ha ricevuto un forte colpo, è caduta accidentalmente, è stata danneggiata o lasciata all'aperto oppure è caduta in acqua, non deve essere utilizzata; contattare il Centro Assistenza Dyson.
7. Se è necessario procedere alla manutenzione o alla riparazione, contattare il Centro Assistenza Dyson per conoscere le opzioni disponibili. Non smontare la lampada: in caso di rimontaggio errato, si corre il rischio di incendi o scosse elettriche.
8. Non toccare alcun componente della lampada, cavo o spina con le mani bagnate.
9. Non utilizzare l'apparecchio con un cavo o una spina danneggiati. Per evitare rischi, se il cavo si danneggia deve essere sostituito da Dyson, da suoi agenti dell'assistenza o da persone ugualmente qualificate.
10. Non tirare il cavo e assicurarsi che non sia troppo teso quando viene collegato. Tenere il cavo lontano da superfici riscaldate.

11. Non far passare il cavo sotto mobili o elettrodomestici. Non coprire il cavo con tappeti o coperture simili. Far passare il cavo in una posizione lontana da aree di passaggio e dove non provoca rischi di inciampare.
12. Non staccare la spina tirando il cavo. Per eseguire questa operazione, afferrare la spina, non il cavo. Non usare l'apparecchio con una prolunga.
13. Spegnerne l'apparecchio prima di scollegare la corrente. Rimuovere la spina dalla presa di corrente quando non viene utilizzato per molto tempo. Per evitare il pericolo di inciampare, riavvolgere il cavo in modo sicuro.
14. Non usare vicino a forni, caminetti, stufe o altre fonti di calore ad alta temperatura.
15. La fonte di luce non è sostituibile; al termine della vita utile della fonte di luce, è necessario sostituire l'intera lampada. La garanzia non copre la sostituzione di componenti dovuta al termine della vita utile.
16. Non posizionare nulla direttamente sulla fonte di calore, questo può causare surriscaldamento e conseguenti danni non coperti dalla garanzia.

Questo prodotto contiene una fonte luminosa di efficienza energetica classe G

LEGGERE E CONSERVARE QUESTE ISTRUZIONI

Assemblaggio dell'apparecchio

1

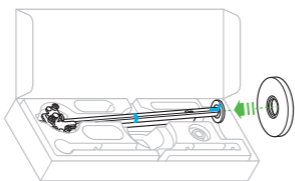

2

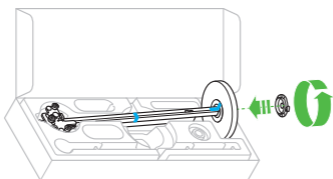

3

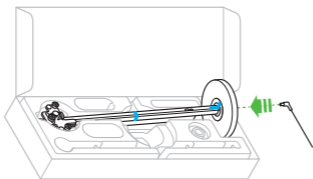

4

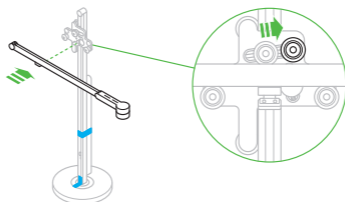

È importante che la lampada sia montata all'interno della confezione, come illustrato. Non rimuovere il nastro di trasporto finché la lampada non è completamente montata.

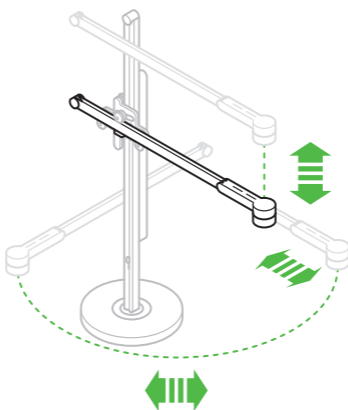
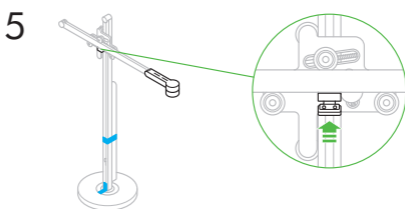

Pulsanti

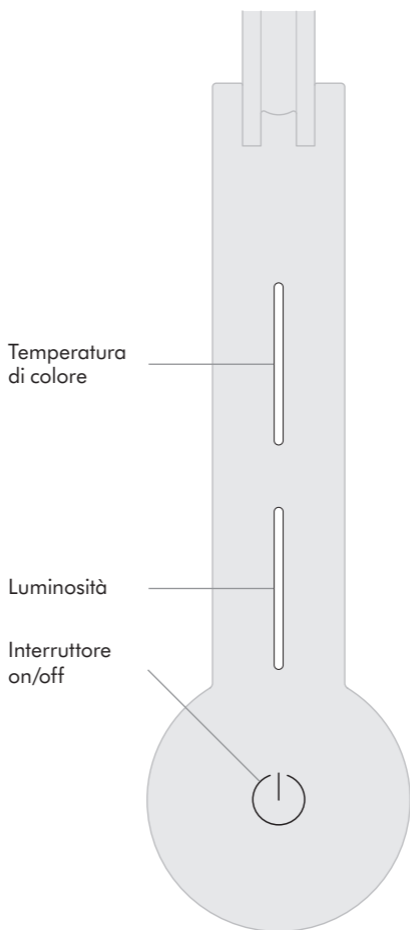

Impostazioni

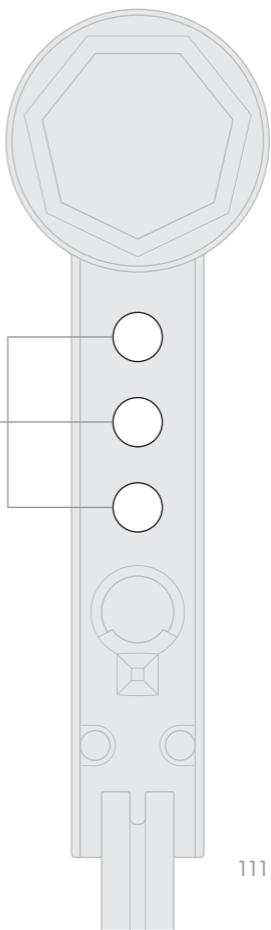

Temperatura di colore

Toccare energicamente per passare da una temperatura di colore calda a una fredda.

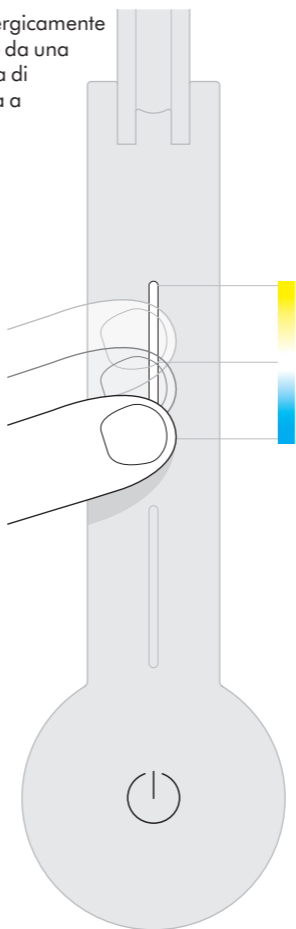

Per ulteriori informazioni sulle temperature di colore della lampada e per scoprire come sfruttare al massimo le sue funzionalità, accedere all'app Dyson Link o visitare il sito Web www.dyson.IT (IT), www.dyson.ch (CH).

Toccare per passare rapidamente da una temperatura di colore all'altra.

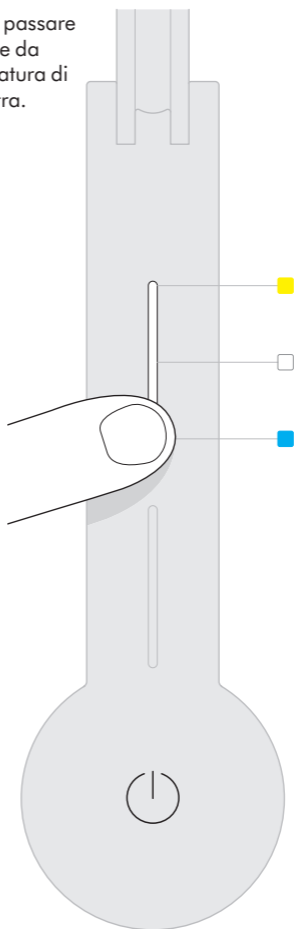

Luminosità

Toccare con forza per modificare la luminosità della lampada.

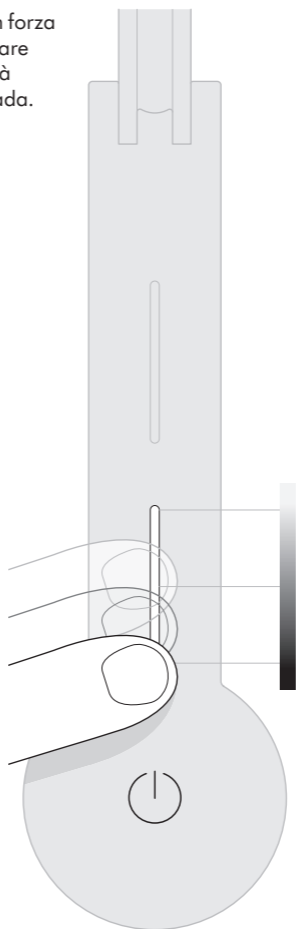

Per ulteriori informazioni sui livelli di luminosità e per scoprire come sfruttare al meglio la lampada, accedere all'app Dyson Link o visitare il sito Web www.dyson.it (IT) o www.dyson.ch (CH).

Toccare per passare rapidamente da un livello di luminosità all'altro.

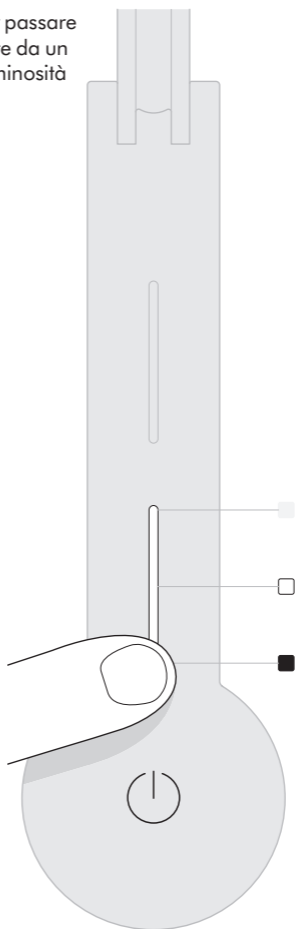

Impostazioni



Nell'arco della giornata, cambia automaticamente luminosità e colore in base alla posizione geografica se connesso all'app Dyson Link tramite Bluetooth®.



La lampada si spegne dopo cinque minuti se non è rilevato alcun movimento.



AUTO

La lampada si adatta alle condizioni di luminosità preesistenti e mantiene costante la luminosità nell'area di lavoro.

Per ulteriori informazioni sull'uso della lampada senza collegarla all'app Dyson Link:
IT: www.dyson.it/support
CH: www.dyson.ch/support

Per ulteriori informazioni sulle impostazioni della lampada e per scoprire come sfruttare al massimo le sue funzionalità, accedere all'app Dyson Link o visitare il sito Web www.dyson.it (IT), www.dyson.ch (CH).

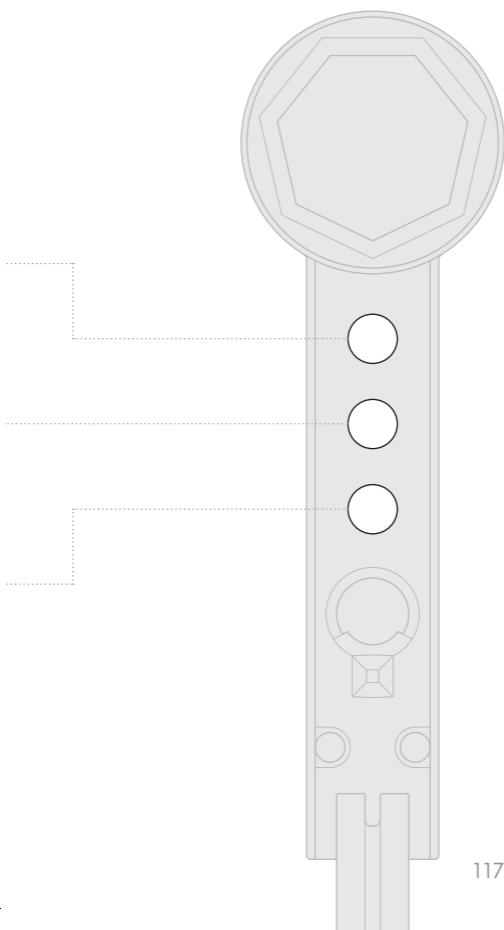

Disattivazione/ attivazione della tecnologia wireless Bluetooth®

La tecnologia wireless Bluetooth® è attivata per impostazione predefinita.

Tenere premuto il pulsante centrale finché le luci LED sui tre pulsanti lampeggiano. La luce principale si spegnerà e si riaccenderà per segnalare che la connessione Bluetooth® è stata disattivata.

Per riattivare la connessione Bluetooth®, ripetere la procedura riportata sopra. La luce principale lampeggerà due volte per segnalare che la connessione Bluetooth® è stata riattivata.

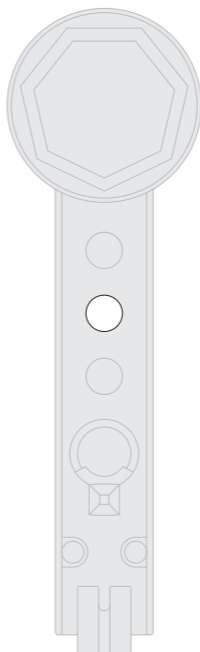

Punto di ricarica USB-C



È possibile collegare
dispositivi mobili e
ricaricarli fino a 1,5 A
a 5 V.



Informazioni aggiuntive

CONNETTIVITÀ TRAMITE APP DYSON LINK

- Dyson si impegna ad assicurare che la sua tecnologia sia compatibile con gli attuali sistemi operativi ma non lo garantisce. In caso di dubbi, o per verificare le informazioni più recenti sulla compatibilità, contattare il Centro Assistenza Dyson.
- Il dispositivo mobile deve supportare la tecnologia wireless Bluetooth® 4.0 (Bluetooth Low Energy) perché si possa configurare una connessione con la lampada. Per informazioni sulla compatibilità, consultare le specifiche del dispositivo.

La denominazione e i logo Bluetooth® sono marchi registrati appartenenti a Bluetooth SIG, Inc. Qualsiasi utilizzo di detti marchi da parte di Dyson avviene su licenza.

PUNTO DI RICARICA USB-C

È possibile collegare dispositivi mobili e ricaricarli fino a 1,5 A a 5 V.

INFORMAZIONI SULLA CONFORMITÀ

2,4 GHz, 10 mW max

Con la presente, Dyson dichiara che questo prodotto è conforme ai requisiti essenziali e alle altre disposizioni fondamentali della direttiva 2014/53/UE.

Dichiarazione CE di conformità:

www.dyson.it/support/compliance.aspx

SMALTIMENTO

- I prodotti Dyson sono realizzati con materiali altamente riciclabili. Riciclare il prodotto quando possibile.
- Smaltire in conformità alle direttive e alle normative locali vigenti.



Questo simbolo indica che questo apparecchio non deve essere smaltito con i rifiuti domestici generici. Per evitare danni all'ambiente o alla

salute derivanti dal deposito incontrollato di rifiuti, riciclare responsabilmente per promuovere il recupero sostenibile delle risorse materiali. Quando questo apparecchio avrà raggiunto la fine della sua vita utile, si prega di portarlo in una struttura di raccolta per i rifiuti di apparecchiature elettriche ed elettroniche (RAEE) riconosciuta come ad esempio una stazione di riciclaggio comunale. Le autorità o il rivenditore locali saranno in grado di indicarvi l'impianto di riciclaggio più vicino.

GARANZIA DI 5 ANNI

TERMINI E CONDIZIONI DELLA GARANZIA DI 5 ANNI DI DYSON

Si noti che la Garanzia limitata a 5 anni di Dyson non limita le garanzie previste dal Titolo III del Codice dei Consumatori (Decreto legislativo 2006/2005) relativo alle garanzie legali e contrattuali.

La garanzia di 5 anni di Dyson è fornita da Dyson S.r.l. Milano (MI) Piazza gae, Aulenti 4 Cap, 20154, Milan, Italy.

COPERTURA DELLA GARANZIA

- La riparazione o la sostituzione della vostra lampada Dyson (a scelta discrezionale di Dyson), nel caso in cui la stessa sia difettosa per difetti relativi a materiali, assemblaggio o funzionamento entro 5 anni dall'acquisto o dalla consegna (se un pezzo non è più disponibile o fuori produzione, Dyson lo sostituirà con un altro pezzo in grado di svolgere la stessa funzione).
- Nel caso in cui la lampada sia venduta al di fuori dell'UE, la presente garanzia sarà valida soltanto se la lampada viene utilizzata nel paese in cui è stata venduta.
- Nel caso in cui la lampada sia venduta all'interno dell'UE, la presente garanzia sarà valida soltanto (i) se la lampada viene utilizzata nel paese in cui è stata venduta, oppure (ii) se la lampada viene utilizzata in Austria, Belgio, Francia, Germania, Irlanda, Italia, Paesi Bassi,

Spagna o Regno Unito e lo stesso modello della lampada è venduto alla stessa tensione nominale nel paese in questione.

ESCLUSIONI DI GARANZIA

Dyson non garantisce la riparazione o sostituzione di una lampada nel caso in cui un guasto sia dovuto a:

- Danni causati dalla mancata manutenzione consigliata della lampada.
- Danni accidentali, guasti causati da negligenza, cattivo uso, trascuratezza, funzionamento o maneggio non diligente della lampada non in linea con quanto previsto dal Manuale d'uso di Dyson.
- Uso della lampada per qualsiasi scopo differente da quello previsto.
- Uso di parti non assemblate o installate in conformità alle istruzioni di Dyson.
- Uso di parti e accessori che non siano componenti originali Dyson.
- Installazione non corretta (eccetto quando il prodotto è stato installato da Dyson).
- Riparazioni o alterazioni compiute da soggetti diversi da Dyson o dai suoi agenti autorizzati.
- Usura e difetti causati da impiego normale (ad esempio fusibili, ecc.).

Per qualsiasi dubbio relativo a cosa è coperto dalla garanzia, contattare il Centro Assistenza Dyson.

SINTESI DELLA COPERTURA

- La garanzia entra in vigore al momento dell'acquisto (o dalla data di consegna se successiva).
- È necessario fornire una prova di consegna/acquisto (sia originale che successiva) prima che venga effettuato qualsiasi intervento sulla lampada Dyson. Senza tale prova, qualsiasi riparazione sarà a vostre spese. Conservare la ricevuta o la bolla di consegna.
- Tutti gli interventi saranno eseguiti da Dyson o da suoi agenti autorizzati.
- Qualsiasi parte sostituita diverrà di proprietà di Dyson.
- La riparazione o la sostituzione della lampada Dyson in garanzia non estenderà il periodo di garanzia.
- La garanzia offre vantaggi aggiuntivi che non influiscono sui diritti legali in qualità di consumatore. Questi, saranno applicati indipendentemente dal fatto che l'apparecchio sia stato acquistato direttamente da Dyson o da terze parti.

INFORMAZIONI IMPORTANTI SULLA TUTELA DEI DATI

Per effettuare la registrazione della lampada Dyson o dell'app Dyson Link, è necessario che l'utente fornisca i dati di contatto principali.

REGISTRAZIONE TRAMITE L'APP DYSON LINK:

- Per effettuare la registrazione dell'app Dyson Link, è necessario che l'utente fornisca i dati di contatto principali. Questo ci consente di collegare in modo sicuro la lampada all'app di cui dispone.

REGISTRAZIONE DELLA LAMPADA DYSON:

- Per effettuare la registrazione del prodotto e consentire il riconoscimento della garanzia, è necessario che l'utente fornisca i dati di contatto principali.
- In fase di registrazione, si può scegliere di ricevere o meno comunicazioni da parte nostra. Se si acconsente a ricevere comunicazioni da parte di Dyson, verranno inviate informazioni relative a promozioni speciali e notizie sui nostri ultimi prodotti.
- Non venderemo a terzi le informazioni ricevute, che saranno utilizzate esclusivamente in conformità con la policy sulla privacy, consultabile sul nostro sito Web privacy.dyson.com

NL/BE

Inhoud

Aan de slag

- 124 Registratie
- 126 Belangrijke veiligheidsinstructies
- 130 Uw apparaat monteren
- 132 Bedieningselement
- 134 Kleurtemperatuur
- 136 Helderheid
- 138 Instellingen
- 140 Draadloze Bluetooth® technologie
uitschakelen/inschakelen
- 141 Oplaadpunt USB-C

Aanvullende informatie

- 142 Connectiviteit Dyson Link-app
- 142 Verwijdering
- 144 Voorwaarden van de Dyson
garantie van 5 jaar
- 144 Belangrijke informatie over
gegevensbeveiliging

Hartelijk dank voor uw aankoop van de Dyson lamp.



Download de meest recente Dyson Link-app in de App Store of Google Play. Open de app en volg de instructies op het scherm om verbinding te maken met uw lamp.



Online

NL: www.dyson.nl/support
BE: www.dyson.be/support



Telefonisch:

NL: (+31) 0800 020 6204
BE: (+32) 0800 39 209



Apple en het Apple-logo zijn handelsmerken van Apple Inc., geregistreerd in de VS en andere landen. App Store is een servicemerk van Apple Inc., geregistreerd in de VS en andere landen. Google Play en het Google Play-logo zijn handelsmerken van Google Inc.



Het Bluetooth[®] woordmerk en logo's zijn geregistreerde handelsmerken in bezit van de Bluetooth SIG, Inc. en elk gebruik van dergelijke merken door Dyson vindt plaats onder licentie.

Registratie

Na het registreren van uw 5-jarige garantie, is uw Dyson toepassing voor 5 jaar gedekt voor onderdelen en arbeidskosten vanaf de datum van aanschaf, onderhevig aan de voorwaarden van de garantie. Als u vragen hebt over uw Dyson apparaat, bel dan de Dyson Benelux Helpdesk en geef uw serienummer door en gegevens over waar en wanneer u het apparaat gekocht hebt. De meeste vragen kunnen telefonisch worden beantwoord door een van onze Dyson Benelux Helpdeskmedewerkers.

Uw serienummer vindt u aan de onderzijde van de lamp.

Ga naar www.dyson.nl/support (NL) of www.dyson.be/support (BE) voor online help, ondersteunende video's, algemene tips en nuttige informatie over Dyson.

Noteer hier uw serienummer ter referentie.

Uitsluitend ter illustratie.





Registreer met uw smartphone

Download the Dyson Link-app, waarna u bij het instellen hulp krijgt bij het registreren.



Online registreren

Bezoek onze website om uw garantie voor onderdelen en arbeid online te registreren.

NL: www.dyson.nl/register

BE: www.dyson.be/register



Registreren per telefoon

Bel onze toegewijde Helpdesk.

NL: (+31) 0800 020 6204

BE: (+32) 0800 39 209

BELANGRIJKE VEILIGHEIDSIN- STRUCTIES

Lees alle instructies en waarschuwingen in deze gebruikershandleiding en op de lamp alvorens deze te gebruiken

Bij het gebruik van elektrische apparaten dient u altijd basisvoorzorgsmaatregelen in acht te nemen, zoals:

WAAR- SCHUWING

Deze waarschuwingen zijn van toepassing op de lamp en indien relevant tevens op opladers of netadapters.

Om het risico van brand, elektrische schokken en verwondingen te verkleinen:

1. Personen met verminderde fysieke, sensorische of verstandelijke vermogens of met gebrek aan ervaring en kennis mogen deze Dyson lamp uitsluitend gebruiken onder supervisie van een verantwoordelijke persoon, of indien zij van deze verantwoordelijke persoon instructies hebben gekregen over het veilig gebruiken van de lamp en inzicht hebben gekregen in eventuele risico's het gebruik. Reiniging en onderhoud mag niet worden uitgevoerd door kinderen.
2. Laat het apparaat niet als speelgoed gebruiken. Let goed op indien er tijdens het gebruik van de lamp kinderen in de buurt zijn.
3. Zorg ervoor dat de lamp volledig is gemonteerd volgens de instructies, voordat u deze gebruikt.

4. Alleen geschikt voor gebruik binnenshuis in temperaturen tussen 0°C (32°F) en 40°C (104°F).
5. Gebruik de lamp uitsluitend zoals beschreven in de Dyson-handleiding. Voer geen onderhoud uit anders dan hetgeen door de Dyson Benelux Helpdesk wordt geadviseerd.
6. Als de lamp niet naar behoren functioneert, een mechanische schok heeft gekregen, is gevallen, beschadigd is, buiten heeft gestaan of in het water is terechtgekomen, gebruik deze dan niet en neem contact op met de Dyson Benelux Helpdesk.
7. Indien service of reparatie nodig is, dient u contact op te nemen met de Dyson Benelux Helpdesk zodat wij de beschikbare opties kunnen bespreken. Haal de lamp niet uit elkaar omdat het incorrect weer in elkaar zetten kan leiden tot brand of een elektrische schok.
8. Raak geen enkel deel van de lamp, kabel of stekker aan met natte handen.
9. Niet gebruiken als het snoer of de stekker is beschadigd. Wanneer het snoer is beschadigd, moet het worden vervangen door Dyson, onze reparatieservice of andere gelijkwaardig gekwalificeerde personen om gevaar te vermijden.
10. Rek het snoer niet uit en plaats het snoer niet onder spanning. Houd het snoer uit de buurt van verwarmde oppervlakken.

11. Leid de kabel niet onder meubilair of huishoudelijke apparatuur. Bedek het snoer niet met vloerkleden, lopers of andere mogelijk manieren.
12. Haal de stekker niet uit het stopcontact door aan het snoer te trekken. Trek aan de stekker, niet aan het snoer. Niet gebruiken in combinatie met een verlengsnoer.
13. Alle functies uitschakelen alvorens de stekker uit het stopcontact te trekken. Haal de stekker uit het stopcontact wanneer het apparaat langere tijd niet in gebruik is. Rol het snoer veilig op om struikelrisico te voorkomen.
14. Niet gebruiken in de buurt van fornuizen, haarden, kookplaten of andere warmtebronnen met hoge temperaturen.
15. De lichtbron is niet vervangbaar; wanneer de lichtbron het einde van de levensduur bereikt, moet de gehele lamp worden vervangen. Vervanging bij einde levensduur wordt niet gedekt door de garantie.
16. Plaats niets direct op de lichtbron/lens, omdat dit schade kan veroorzaken door middel van oververhitting en de garantie hierdoor vervalft.

Dit product bevat een lichtbron van energie-efficiëntieklasse G

LEES EN BEWAAR DEZE INSTRUC- TIES

Uw apparaat monteren

1

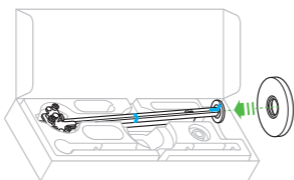

2

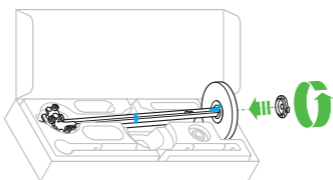

3

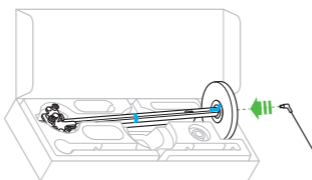

4

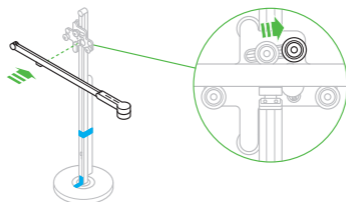

het is belangrijk dat de lamp in de doos wordt gemonteerd zoals afgebeeld.
Verwijder het transporttape niet totdat de lamp volledig in elkaar is gezet.

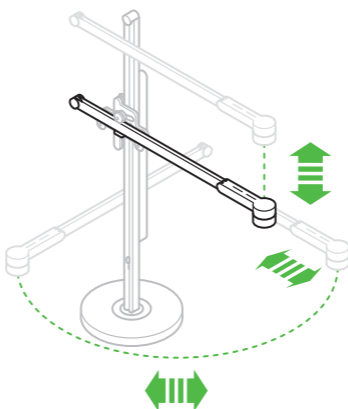
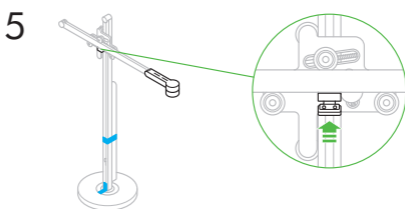

Bedieningselement

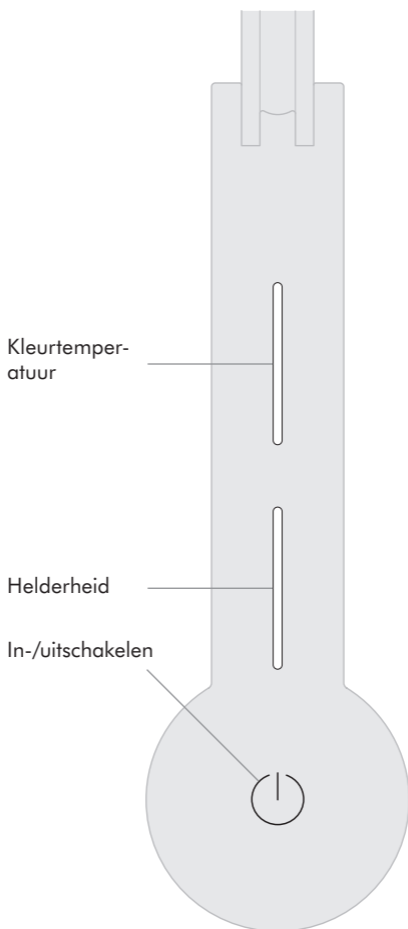

Instellingen

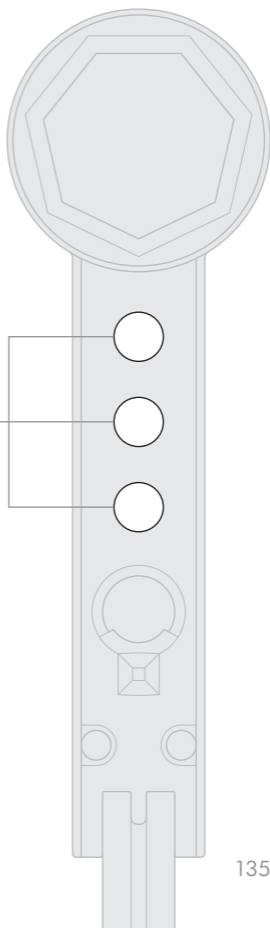

Kleurtemperatuur

Veeg om de
kleurtemperatuur
van de lamp te
wijzigen van warm
naar koud.

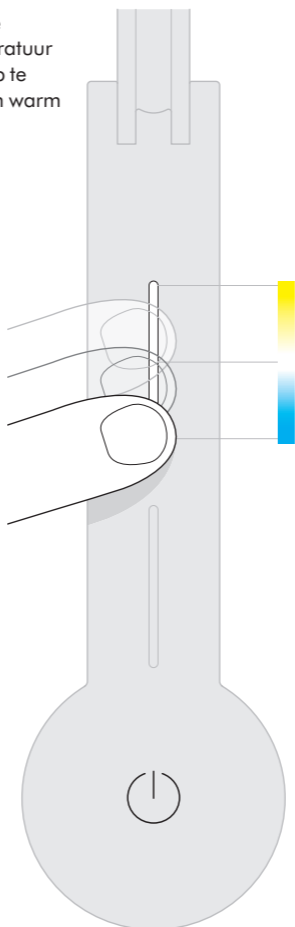

Voor meer informatie over
kleurtemperaturen van de lamp, en om
het beste uit uw lamp te halen, gaat u
naar de Dyson Link app of online op
www.dyson.nl (NL) op www.dyson.be
(BE).

Tik om snel te
schakelen tussen
kleurtempera-
turen.

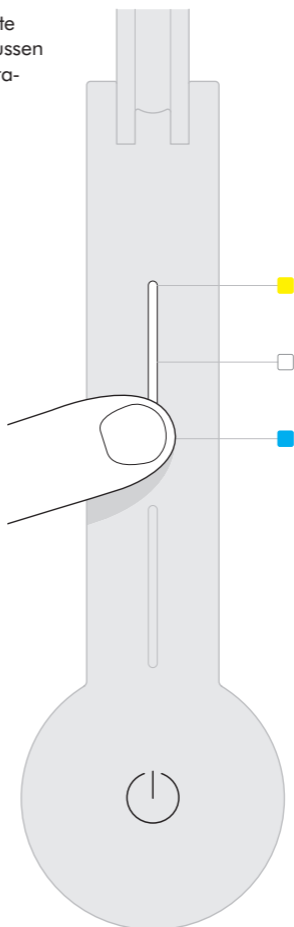

Helderheid

Veeg voor het wijzigen van de helderheid van de lamp.

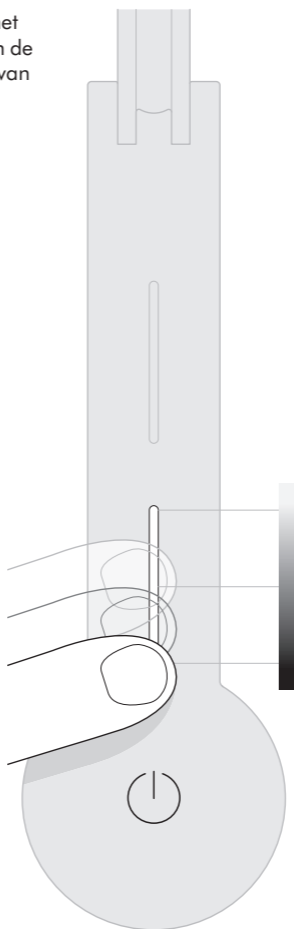

Voor meer informatie over helderheidsniveaus en om het beste uit uw lamp te halen gaat u naar de Dyson Link app of online op www.dyson.nl (NL), www.dyson.be (BE).

Tik om snel te schakelen tussen helderheidsniveaus.

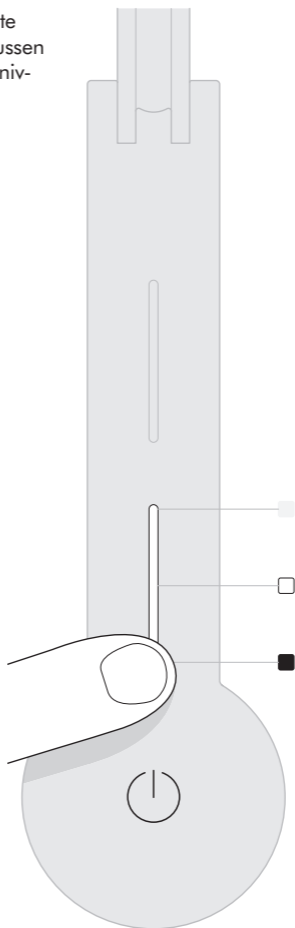

Instellingen



Wijzigt de helderheid en kleur automatisch, afhankelijk van uw geografische locatie, gedurende de dag, indien verbonden via Bluetooth met de Dyson Link app.



De lamp zal na vijf minuten uitschakelen als geen beweging wordt gedetecteerd.



AUTO

De lamp zal zich aanpassen op basis van achtergrondverlichting en zorgt voor een constante helderheid in de werkruimte.

Voor meer informatie over het gebruik van uw lamp zonder deze te verbinden met de Dyson Link app:
NL: www.dyson.nl/support
BE: www.dyson.be/support

Voor meer informatie over instellingen en om het beste te halen uit uw lamp, gaat u naar de Dyson Link app of online op www.dyson.nl (NL), www.dyson.be (BE)

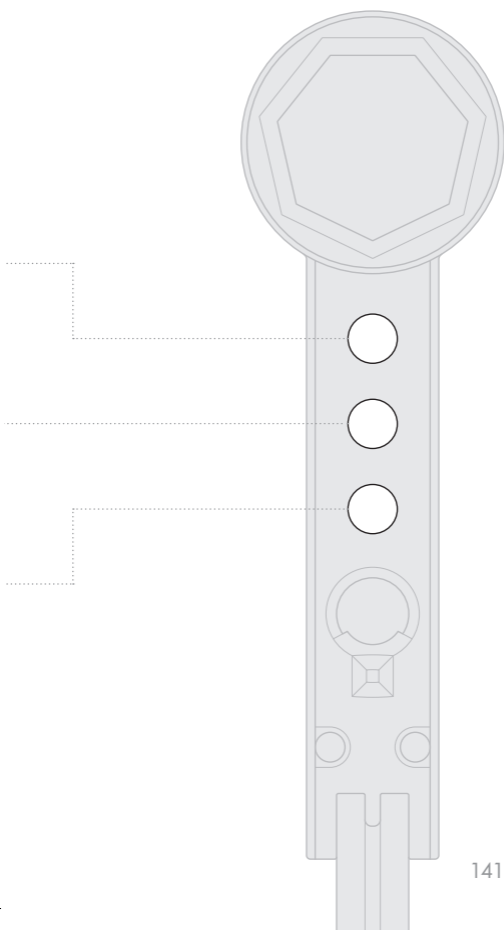

Draadloze Bluetooth® technologie uitschakelen/ inschakelen

De lamp heeft draadloze Bluetooth® technologie standaard ingeschakeld.

Druk en houd de middelste knop ingedrukt tot de ledlampjes op de drie knoppen knipperen. De belangrijkste lichtbron schakelt uit en vervolgens opnieuw aan om aan te geven dat Bluetooth is uitgeschakeld.

Om Bluetooth opnieuw in te schakelen herhaalt u de bovenstaande instructies. De belangrijkste lichtbron knippert tweemaal om aan te geven dat Bluetooth opnieuw is ingeschakeld.

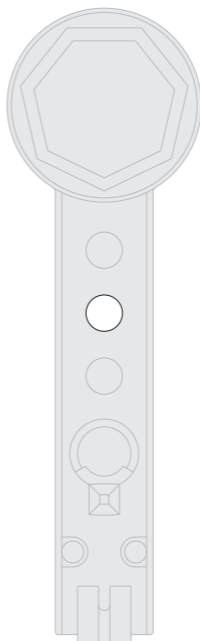

Oplaadpunt USB-C



Verbind uw mobiele apparaten om op te laden tot 1,5A bij 5V.



Aanvullende informatie

CONNECTIVITEIT DYSON LINK-APP

- Dyson spant zich in om te garanderen dat onze technologie compatibel is met actuele besturingssystemen, maar dit wordt niet gegarandeerd. Mocht u vragen hebben of wilt u de meest recente compatibiliteit controleren, neem dan contact op met de Dyson Benelux Helpdesk.
- Uw mobiele apparaat moet Bluetooth® draadloze technologie 4.0 ondersteunen (Bluetooth Low Energy) om verbinding te kunnen maken met de lamp. Controleer de specificaties van uw apparaat op compatibiliteit.

Het Bluetooth® woordmerk en logo's zijn geregistreerde handelsmerken in bezit van de Bluetooth SIG, Inc. en elk gebruik van dergelijke merken door Dyson vindt plaats onder licentie.

OPLAADPUNT USB-C

Verbind uw mobiele apparaten om op te laden tot 1,5A bij 5V.

CONFORMITEITSINFORMATIE

2.4GHz, max 10mW

Bij deze verklaart Dyson dat dit product voldoet aan de essentiële vereisten en andere relevante bepalingen van de richtlijn 2014/53/EU.

EG-conformiteitsverklaring:

<https://www.dyson.nl/support/compliance.aspx>

VERWIJDERING

- Dyson-producten worden gemaakt van hoogwaardige recyclebare materialen. Recycle dit product indien mogelijk.
- Weggoeien in overeenstemming met de plaatselijke wettelijke voorschriften of bepalingen.



Dit symbool geeft aan dat dit apparaat niet met ander huishoudelijk afval weggegooid mag worden. Om mogelijke schade aan het milieu of de menselijke gezondheid te voorkomen door

het onbeheerd weggooiden van afval, dient u het te recyclen op een verantwoorde manier om duurzaam hergebruik van materiaalbronnen te bevorderen. Als dit apparaat het einde van de levensduur heeft bereikt, breng het dan naar een erkend Wecycle-inzamelpunt voor recycling (afgedankte elektrische en elektronische apparatuur) zoals de plaatselijke milieustraat. Uw verkoper kan u informeren over het dichtstbijzijnde inzamelpunt.

GARANTIE GEDURENDE 5 JAAR

GARANTIEVOORWAARDEN VOOR DE 5 JAAR
DYSON GARANTIE:

WAT WORDT GEDEKT DOOR DE GARANTIE

- De reparatie of vervanging van uw Dyson lamp als deze defect raakt als gevolg van ondeugdelijke materialen, fabricage- of functioneringsfouten binnen 5 jaar na aankoop of levering (als een onderdeel niet langer beschikbaar is of niet meer wordt geproduceerd, zal Dyson het onderdeel vervangen door een functionerend alternatief).
- Indien deze lamp buiten de EU wordt verkocht, is de garantie alleen van kracht als de lamp wordt gebruikt in het land waarin het werd verkocht.
- Indien deze lamp binnen de EU wordt verkocht, geldt deze garantie uitsluitend (i) als de lamp wordt gebruikt in het land waarin deze werd verkocht, of (ii) als de lamp wordt gebruikt in België, Duitsland, Frankrijk, Ierland, Italië, Nederland, Oostenrijk, Spanje of het Verenigd Koninkrijk en als hetzelfde model als deze lamp en met hetzelfde vermogen in het betreffende land wordt verkocht.

WAT WORDT NIET GEDEKT DOOR DE GARANTIE

Dyson geeft geen garantie op reparaties of vervanging van een lamp als een defect het gevolg is van de volgende oorzaken:

- Schade die is veroorzaakt door het niet uitvoeren van het aanbevolen lamponderhoud.
- Schade door ongelukken, problemen veroorzaakt door verwaarlozing, verkeerd of onvoorzichtig gebruik of gebruik van de lamp dat niet geschiedt in overeenstemming met de Dyson gebruikershandleiding.
- Gebruik van de lamp voor een doel waarvoor deze niet is ontworpen.
- Gebruik van onderdelen die niet in overeenstemming zijn met de instructies van Dyson gemonteerd of geplaatst.
- Gebruik van andere dan originele Dyson-onderdelen en accessoires.
- Foutieve installatie (behalve installatie die door Dyson zelf verricht is).
- Reparaties of aanpassingen die door derden anders dan Dyson of haar gecertificeerde agenten zijn uitgevoerd.
- Normale slijtage (bijv. zekering, etc.).

Als u niet zeker weet wat door deze garantie wordt gedekt, neem dan contact op met de Dyson Helpdesk.

OVERZICHT VAN DEKKING

- De garantie gaat in op de datum van aankoop (of een eventueel latere leverdatum).
- U dient een bewijs van (zowel de originele alsmede in het geval van wederverkoop daaruit volgende) levering/aankoop te kunnen overleggen voordat er enig werk kan worden uitgevoerd aan uw Dyson lamp. Zonder dit bewijs zijn wij verplicht kosten te berekenen. Bewaar uw aankoopbon/leverbon dus goed.
- Reparaties zullen worden uitgevoerd door Dyson of gecertificeerde partners.
- Onderdelen die zijn vervangen door Dyson worden eigendom van Dyson.
- Door reparatie of vervanging van uw Dyson lamp wordt de garantieperiode niet verlengd.
- De garantie is een aanvulling op uw rechten als consument en beïnvloedt deze niet, en is van toepassing ongeacht of u uw product direct bij Dyson of bij een derde hebt aangeschaft.

BELANGRIJKE INFORMATIE OVER GEGEVENSBEVEILIGING

U moet ons basiscontactgegevens verstrekken bij het registreren van uw Dyson lamp of de Dyson Link app.
BIJ HET REGISTREREN VIA DE DYSON LINK APP:

- U moet ons basiscontactgegevens verstrekken bij het registreren van de Dyson Link app. Hierdoor kunnen wij uw lamp veilig koppelen aan uw exemplaar van de app.

BIJ HET REGISTREREN VAN UW DYSON LAMP:

- U moet ons basiscontactgegevens verstrekken om uw product te registreren en om ons in staat te stellen uw garantie te ondersteunen.
- Bij het registreren hebt u de mogelijkheid om te kiezen of u wel of niet e-mails van ons wilt ontvangen. Als u kiest voor het ontvangen van e-mails van Dyson, sturen wij u informatie over speciale aanbiedingen en nieuws over onze innovaties.
- Wij verkopen uw gegevens nooit aan derden en wij gebruiken alleen gegevens die u met ons deelt zoals gedefinieerd in ons privacybeleid dat beschikbaar is op onze website [privacy.dyson.com](https://www.dyson.com/privacy)

RU

Содержание

Приступая к ИСПОЛЬЗОВАНИЮ

- 148 Регистрация
- 152 Важные инструкции по технике безопасности
- 154 Сборка устройства
- 156 Элементы управления
- 158 Цветовая температура
- 160 Яркость
- 162 Настройки
- 164 Выключение/включение беспроводной технологии Bluetooth®
- 165 Зарядная точка USB-C

Дополнительная информация

- 166 Подключение к приложению Dyson Link
- 166 Утилизация
- 169 Условия и положения 5-летней гарантии Dyson
- 169 Важная информация о защите данных

Благодарим за выбор осветительного прибора Dyson.



Загрузите последнюю версию приложения Dyson Link в магазине App Store или Google Play.

Откройте приложение и следуйте выводимым на экран инструкциям для подключения к вашему осветительному прибору.



Интернет

www.dyson.com.ru/support



По телефону:

8 800 100 100 2



Apple и логотип Apple являются товарными знаками компании Apple Inc., зарегистрированными в США и других странах. App Store является знаком обслуживания компании Apple Inc., зарегистрированным в США и других странах.

Google Play и логотип Google Play являются товарными знаками Google Inc.



Словосочетание и логотипы Bluetooth® являются зарегистрированными товарными знаками компании Bluetooth SIG, Inc.; любое использование таких знаков компанией Dyson осуществляется по лицензии.

Регистрация

Ваш осветительный прибор Dyson находится на гарантийном обслуживании в течение 5 лет с момента покупки, в соответствии с условиями, указанными в данном руководстве. При возникновении вопросов по осветительному прибору Dyson обратитесь в службу поддержки компании Dyson. Вам необходимо будет указать серийный номер устройства, а также дату и место его приобретения. Большинство вопросов можно уладить по телефону с одним из квалифицированных сотрудников службы поддержки компании Dyson.

Серийный номер указан на основании осветительного прибора.

Онлайн-консультации, справочные видеоматериалы, общие рекомендации и полезная информация о Dyson доступны на веб-сайте www.dyson.ru/support.

Запишите ваш серийный номер на будущее.

Эта иллюстрация является только образцом.





Регистрация с помощью смартфона

Загрузите приложение Dyson Link, и в ходе установки будет выполнена регистрация.



Интерактивная регистрация

Посетите наш веб-сайт для регистрации в интерактивном режиме.
www.dyson.com.ru



Регистрация по телефону

Позвоните по специальному номеру службы поддержки.

8 800 100 100 2

ВАЖНЫЕ ИН- СТРУКЦИИ ПО ТЕХНИКЕ БЕЗО- ПАСНОСТИ

Перед использованием осветительного прибора прочитайте все инструкции и предупреждения в данном руководстве и на осветительном приборе.

При использовании любого электроприбора необходимо всегда соблюдать основные меры предосторожности, включая те, что приведены ниже:

ПРЕДУПРЕ- ЖДЕНИЕ

Эти предупреждения относятся к осветительному прибору, а также к зарядным устройствам и адаптерам сетевого питания, где это применимо.

Во избежание риска возгорания, поражения электрическим током или получения травмы:

1. Лица с ограниченными физическими, сенсорными или умственными возможностями, а также лица, не имеющие достаточного опыта и знаний, могут использовать этот осветительный прибор Dyson только в присутствии человека, отвечающего за их безопасность, или после получения инструкций по безопасному использованию осветительного прибора при условии понимания существующих рисков. Очистка и обслуживание устройства не должны осуществляться детьми.

2. Не разрешайте играть с устройством. Будьте крайне осторожны при использовании осветительного прибора, если поблизости есть дети.
3. Перед использованием убедитесь в том, что сборка осветительного прибора выполнена в точном соответствии с инструкциями.
4. Для использования только в помещении (0–40 °С).
5. Используйте устройство только так, как описано в руководстве по эксплуатации компании Dyson. Не допускается проводить операции технического обслуживания помимо рекомендованных службой поддержки Dyson.
6. Если осветительный прибор не работает должным образом, по нему был нанесен сильный удар, его уронили, повредили, оставили на улице или он попал в воду, не используйте данное устройство и обратитесь в службу поддержки Dyson.
7. Если требуется обслуживание или ремонт, позвоните в службу поддержки Dyson, и мы сможем обсудить варианты решения проблемы. Не разбирайте осветительный прибор, так как неправильная повторная сборка может стать причиной пожара или поражения электрическим током.

8. Не касайтесь каких-либо деталей осветительного прибора, кабеля или электрической вилки мокрыми руками.
9. Не используйте устройство с поврежденным кабелем электропитания или вилкой. Для обеспечения безопасной эксплуатации замену поврежденного кабеля должен осуществлять специалист Dyson, сервисный агент Dyson или специалист соответствующей квалификации.
10. Не натягивайте и не деформируйте кабель. Держите его вдали от нагретых поверхностей.
11. Не прокладывайте кабель под мебелью или оборудованием. Не накрывайте кабель половиками, ковровыми дорожками или подобными материалами. Не оставляйте кабель на пути людей или там, где о него можно споткнуться.
12. При выключении устройства не тяните за кабель. Отключая устройство от сети, беритесь за вилку, а не за кабель. Не используйте удлинитель.
13. Перед отсоединением кабеля от розетки выключите все элементы управления. Если устройство не будет использоваться продолжительное время, отсоединяйте его от розетки. Во избежание риска падения аккуратно смотайте кабель.
14. Не используйте вблизи нагревателей, каминов, печей и других источников тепла.

15. Источник света не подлежит замене: по окончании срока службы источника света необходимо заменить весь осветительный прибор. На замену по окончании срока службы гарантия не распространяется.
16. Не размещайте ничего непосредственно на источнике света / линзе, поскольку это может привести к повреждению устройства из-за перегрева и аннулированию гарантии.

Данный продукт содержит источник света класса G энергоэффективности

**ПРОЧИТАЙТЕ
И СОХРАНИТЕ
ДАННЫЕ
ИНСТРУКЦИИ**

Сборка устройства

1

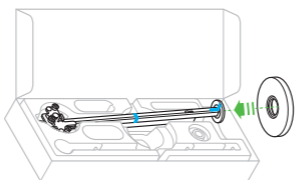

2

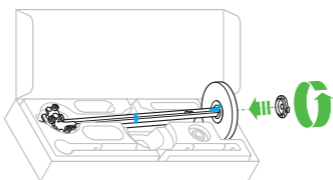

3

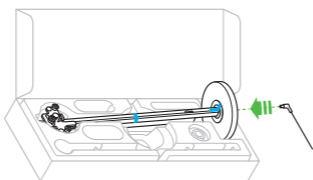

4

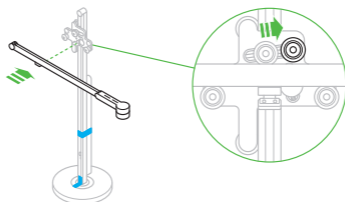

Важно, чтобы сборка осветительного прибора выполнялась в коробке, как показано.

Не снимайте транспортировочную ленту, пока осветительный прибор не будет полностью собран.

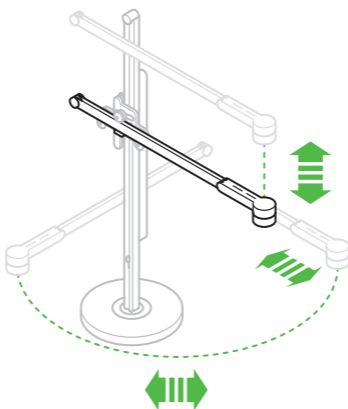
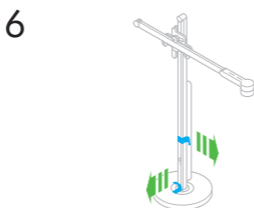
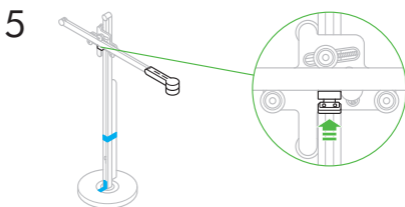

Элементы управления

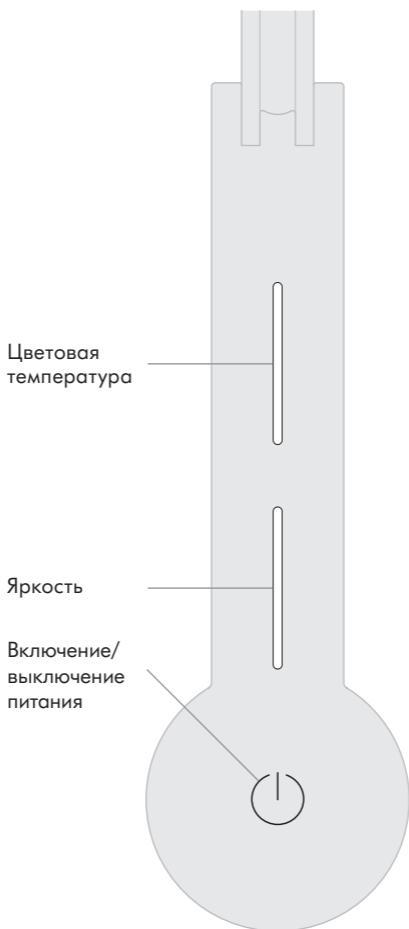

Настройки

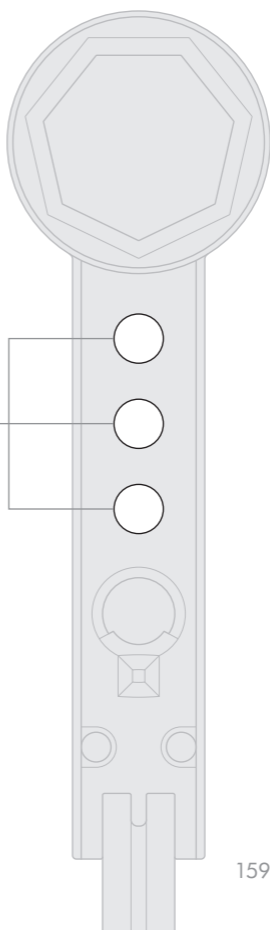

Цветовая температура

Проведите пальцем, чтобы изменить цветовую температуру света с теплой на холодную.

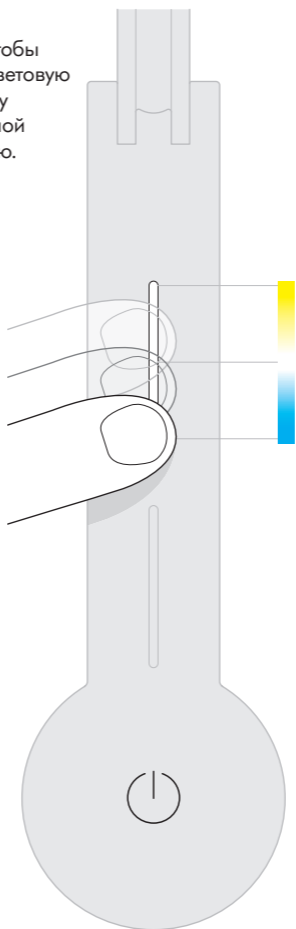

Для получения дополнительных сведений о цветовой температуре и максимально эффективном использовании осветительного прибора воспользуйтесь приложением Dyson Link или перейдите по адресу www.dyson.com.ru

Коснитесь для быстрого переключения между значениями цветовой температуры.

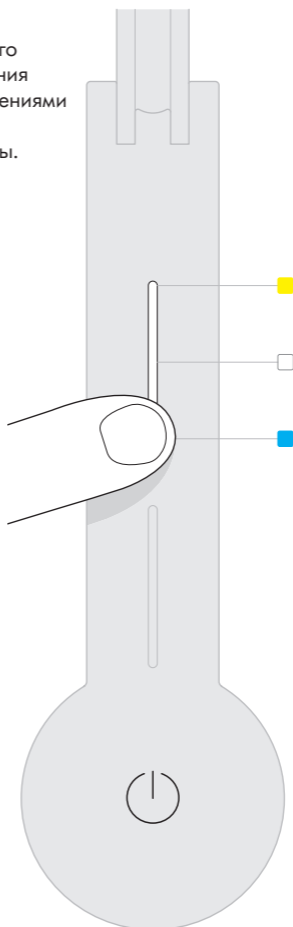

Яркость

Проведите пальцем
для изменения
яркости
освещения.

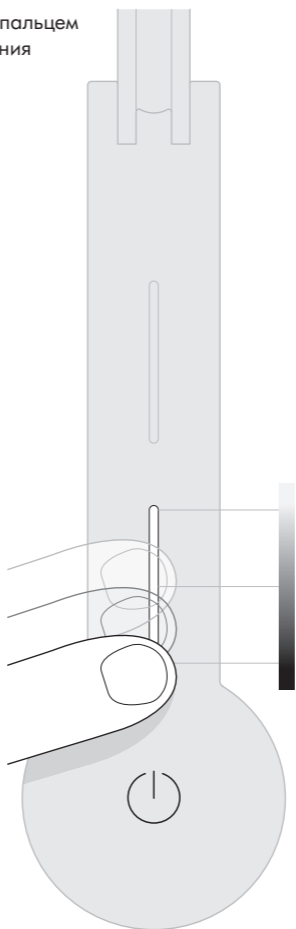

Для получения дополнительных сведений об уровнях яркости и более эффективного использования осветительного прибора перейдите в приложение Dyson Link или по адресу www.dyson.com.ru

Прикоснитесь для быстрого переключения уровней яркости.

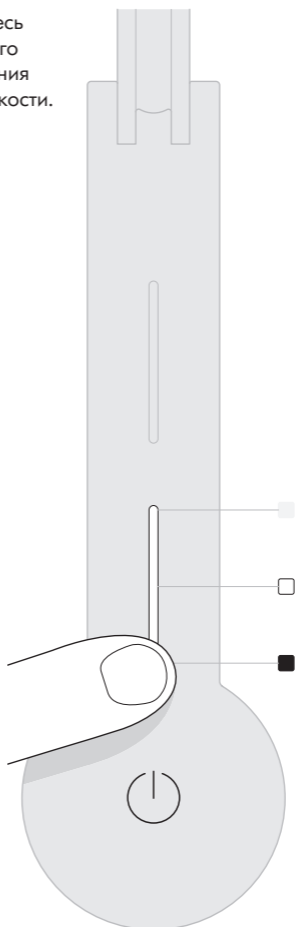

Настройки



В течение дня автоматически изменяет яркость и цвет в соответствии с географическим местоположением, когда установлено Bluetooth-соединение с приложением Dyson Link.



Осветительный прибор выключается через пять минут, если не обнаруживает движения.



AUTO

Осветительный прибор будет настраиваться в соответствии с окружающим освещением и поддерживать постоянную яркость на рабочем месте.

Дополнительные сведения по использованию лампы без подключения к приложению Dyson Link:
www.dyson.com.ru/support

Для получения дополнительных сведений о настройках и максимально эффективном использовании осветительного прибора воспользуйтесь приложением Dyson Link или перейдите по адресу www.dyson.com.ru

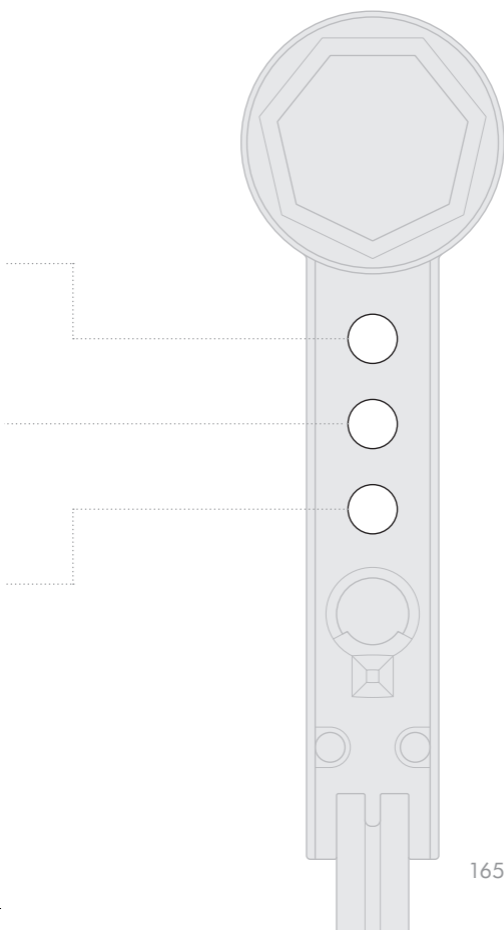

Выключение/ включение беспроводной технологии Bluetooth®

Беспроводная технология Bluetooth® включена на лампе по умолчанию.

Нажмите и удерживайте среднюю кнопку, пока светодиодные индикаторы на трех кнопках не будут мигать. Основной источник света выключится, а затем снова включится, чтобы показать выключение Bluetooth.

Для повторного включения Bluetooth повторите приведенные выше инструкции. Основной источник света замигает дважды, чтобы показать повторное включение Bluetooth.

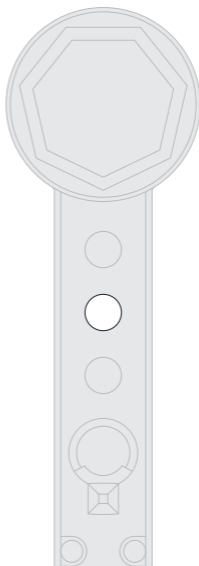

Зарядная точка USB-C



Подключите
мобильные
устройства
для зарядки
(до 1,5 А при 5 В).



Дополнительная информация

ПОДКЛЮЧЕНИЕ К ПРИЛОЖЕНИЮ DYSON LINK

- Компания Dyson стремится обеспечить совместимость своей технологии с современными операционными системами, но это не гарантируется. При возникновении каких-либо вопросов или для получения последних сведений о совместимости обратитесь в службу поддержки компании Dyson.
- Мобильное устройство должно поддерживать технологию беспроводной связи Bluetooth® 4.0 (Bluetooth с низким энергопотреблением) для подключения к осветительному прибору. Проверьте характеристики устройства на совместимость.

Словосочетание и логотипы Bluetooth® являются зарегистрированными товарными знаками компании Bluetooth SIG, Inc.; любое использование таких знаков компанией Dyson осуществляется по лицензии.

ЗАРЯДНАЯ ТОЧКА USB-C

Подключите мобильные устройства для зарядки (до 1,5 А при 5 В).

ИНФОРМАЦИЯ О СООТВЕТСТВИИ

2,4 ГГц, макс. 10 мВт

Настоящим компания Dyson заявляет, что данное изделие соответствует основным требованиям и другим соответствующим положениям Директивы 2014/53/EU.

Декларация о соответствии ЕС:

<http://www.dyson.com.ru/support/compliance.aspx>

УТИЛИЗАЦИЯ

- Устройства компании Dyson производятся из высококачественных материалов, допускающих переработку. По возможности сдавайте устройство на переработку.

- Утилизацию необходимо проводить в соответствии с местными законами и нормативами.



Этот символ указывает на то, что данное устройство нельзя утилизировать с общими бытовыми отходами. Чтобы предотвратить возможный вред окружающей среде или здоровью людей от неконтролируемой утилизации отходов, утилизируйте их ответственно, чтобы способствовать устойчивому повторному использованию материальных ресурсов. Когда срок службы этого устройства истек, его следует отправить на предприятие сбора отходов электрического и электронного оборудования (WEEE) для утилизации, например в местный муниципальный центр сбора отходов. Ваш местный орган власти или розничный продавец сможет проконсультировать вас о ближайшем объекте по переработке отходов.

ОГРАНИЧЕННАЯ ГАРАНТИЯ НА 5 ЛЕТ

ПОЛОЖЕНИЯ И УСЛОВИЯ ОГРАНИЧЕННОЙ ГАРАНТИИ КОМПАНИИ DYSON НА 5 ЛЕТ

ЧТО ВХОДИТ В ГАРАНТИЮ

- Ремонт или замена осветительного прибора Dyson (по усмотрению компании Dyson) при обнаружении дефектов, возникших из-за некачественных материалов, неправильной сборки или ошибок в работе в течение 5 лет с момента покупки или доставки (если какие-либо детали отсутствуют или сняты с производства, компания Dyson заменит их на функционально аналогичные).
- Если данный осветительный прибор был продан за пределами ЕС, настоящая гарантия будет действительна только в том случае, если осветительный прибор используется в стране, в которой он было продан.

- Если данный осветительный прибор был продан в пределах ЕС, настоящая гарантия будет действительна в следующих случаях: (i) если осветительный прибор используется в стране, в которой он был продан, (ii) если осветительный прибор используется в Австрии, Бельгии, Франции, Германии, Ирландии, Италии, Нидерландах, Испании или Великобритании и имеет ту же модель с тем же номинальным напряжением, которая продается в соответствующей стране.

ЧТО НЕ ВХОДИТ В ГАРАНТИЮ

Компания Dyson не гарантирует ремонт или замену осветительного прибора, дефекты которого появились в результате:

- Повреждения, вызванного невыполнением рекомендованного обслуживания осветительного прибора.
- Случайного повреждения и неисправностей, вызванных небрежной эксплуатацией или обращением, ненадлежащим использованием, халатностью, неосторожностью, эксплуатацией или обращением с осветительным прибором, не предусмотренными данным руководством по эксплуатации Dyson.
- Использования осветительного прибора не по прямому назначению.
- Использования компонентов, собранных или установленных не в соответствии с инструкциями компании Dyson.
- Использование деталей и принадлежностей, не являющихся оригинальными аксессуарами Dyson.
- Неправильной установки (за исключением случаев, когда таковая выполнялась Dyson).
- Ремонт или модификации, выполненные лицами, которые не являются представителями компании Dyson или авторизованными специалистами.
- Нормального физического износа (например, предохранителей).

По вопросам относительно содержания гарантии обращайтесь в службу поддержки компании Dyson.

ИНФОРМАЦИЯ О ГАРАНТИИ

- Гарантия предоставляется с момента покупки устройства (или с даты доставки, если доставка произведена позже).
- Мы рекомендуем предоставить подтверждающие документы (оригиналы и копии) на доставку/покупку устройства до начала каких-либо работ с устройством Dyson по гарантии. Сохраняйте документы о

- получении или доставке устройства.
- Все работы будут произведены компанией Dyson или ее авторизованными представителями.
- Все компоненты устройства, которые заменяются в процессе работ на новые, становятся собственностью компании Dyson.
- В случае ремонта или замены осветительного прибора Dyson по гарантии период гарантии не продлевается.
- Гарантия предоставляет преимущества, которые являются дополнительными и не влияют на ваши законные права как потребителя, и будет применяться независимо от того, приобретен ли ваш продукт непосредственно у компании Dyson или у третьей стороны.

ВАЖНАЯ ИНФОРМАЦИЯ О ЗАЩИТЕ ДАННЫХ

При регистрации осветительного прибора Dyson или приложения Dyson Link вы должны будете предоставить нам базовую контактную информацию.

ПРИ РЕГИСТРАЦИИ ЧЕРЕЗ ПРИЛОЖЕНИЕ DYSON LINK:

- Для регистрации приложения Dyson Link вы должны будете предоставить нам базовую контактную информацию. Это позволит нам надежно подключить ваш осветительный прибор к вашей копии приложения.

ПРИ РЕГИСТРАЦИИ ОСВЕТИТЕЛЬНОГО ПРИБОРА DYSON:

- Вы должны будете предоставить нам основную контактную информацию для регистрации вашего осветительного прибора и предоставления нам возможности исполнения гарантийных обязательств.
- После регистрации вы сможете выбрать, разрешить нам обращаться к вам или нет. Если вы дадите согласие на обращение к вам от имени компании Dyson, то будете получать информацию о специальных предложениях, а также новости о новых разработках нашей компании.
- Мы никогда не передаем вашу информацию сторонним лицам или организациям и используем информацию, которую вы нам предоставили, как указано в нашей политике конфиденциальности, которая доступна на нашем веб-сайте по адресу: privacy.dyson.com

- Обращаем ваше внимание, что процесс регистрации осветительного прибора Dyson и/или приложения Dyson Link может отличаться на российском рынке. Пожалуйста, узнайте подробности на www.dyson.com.ru, у вашего эксперта в официальных магазинах Dyson или по телефону горячей линии.

DK

Indhold

Kom godt i gang

- 174 Registrering
- 176 Vigtige sikkerhedsanvisninger
- 180 Montering af maskinen
- 182 Betjeningsknapper
- 184 Farvetemperatur
- 186 Lysstyrke
- 188 Indstillinger
- 190 Deaktivering/aktivering af trådløs Bluetooth®-teknologi
- 191 USB-C opladningspunkt

Yderligere oplysninger

- 192 Forbindelse til Dyson Link-appen
- 192 Bortskaffelse
- 193 Vilkår og betingelser for Dysons 5-års garanti
- 194 Vigtige oplysninger vedr. databeskyttelse

Tak, fordi du har valgt at købe en Dyson-lampe.



Download den seneste Dyson Link-app fra App Store eller Google Play. Åbn appen, og følg instruktionerne på skærmen for at oprette forbindelse til lampen.



Online

www.dyson.dk/support



Over telefonen

+45 80705002



Apple og Apple-logoet er varemærker tilhørende Apple Inc., registreret i USA og andre lande. App Store er et varemærke for tjenesteydelser tilhørende Apple Inc., registreret i USA og andre lande. Google Play og Google Play-logoet er varemærker tilhørende Google Inc.



Bluetooth®-ordmærket og -logoer er registrerede varemærker tilhørende Bluetooth SIG, Inc., og enhver brug af sådanne mærker fra Dysons side sker under licens.

Registrering

Når du har registreret din 5-års garanti, er Dyson-apparatet dækket med hensyn til omkostninger til reservedele og arbejdsløn i 5 år fra købsdatoen ifølge garantiens vilkår og betingelser. Hvis du har spørgsmål til dit Dyson-apparat, kan du ringe til Dyson Helpline. Oplys apparatets serienummer samt detaljer om, hvor og hvornår du købte apparatet. De fleste spørgsmål kan løses telefonisk af en af vores servicemedarbejdere hos Dyson Helpline.

Dit serienummer står på lampens bundplade.

Gå til www.dyson.dk for at få onlinehjælp, supportvideoer, generelle råd og nyttige oplysninger om Dyson.

Noter dit serienummer til fremtidig brug.

Denne illustration er kun et eksempel.





Registrer via din smartphone

Download Dyson Link-appen, hvorefter du guides gennem registreringen som en del af opsætningen.



Registrer online

Besøg vores websted for at registrere din komplette garanti for dele og arbejdsløn online.

www.dyson.dk/register



Registrer via telefon

Ring til vores dedikerede Helpline.

+45 80705002

VIGTIGE SIKKERHEDSANVISNINGER

Før lampen tages i brug, skal du læse alle anvisninger og advarsler i denne vejledning og på lampen

Ved brug af elektriske apparater bør grundlæggende forholdsregler altid følges, herunder følgende:

ADVARSEL

Disse advarsler gælder for lampen og, hvor det er relevant, opladere eller netadaptere.

For at mindske risikoen for brand, elektrisk stød eller personskader:

1. Denne Dyson-lampe bør kun benyttes af personer med nedsatte fysiske eller mentale funktioner eller manglende erfaring eller viden, hvis en ansvarlig person overvåger eller instruerer dem i sikker brug af lampen og i de farer, der er knyttet til brugen. Rengøring og vedligeholdelse må ikke udføres af børn.
2. Må ikke bruges som legetøj. Der kræves særlig opmærksomhed, når lampen bruges i nærheden af børn.
3. Før brug skal du kontrollere, at lampen er helt samlet ifølge anvisningerne.
4. Kun egnet til indendørs brug 0 °C (32 °F) – 40 °C (104 °C).
5. Må kun bruges som beskrevet i Dyson-vejledningen. Der må ikke udføres nogen anden form for vedligeholdelse end den, der er anvist af Dyson Helpline.
6. Hvis lampen ikke fungerer som den skal, har fået et hårdt slag, har været

- tabt, beskadiget, efterladt udendørs eller tabt i vand, må den ikke bruges. Kontakt Dyson Helpline.
7. Hvis service eller reparation er nødvendig, skal du kontakte Dyson Helpline, så vi kan diskutere de forskellige muligheder. Lampen må ikke skilles ad, da forkert samling kan medføre elektrisk stød eller brand.
 8. Du må ikke berøre nogen del af lampen, ledningen eller stikket med våde hænder.
 9. Brug ikke en beskadiget ledning eller et beskadiget stik. Hvis elledningen er beskadiget, skal den udskiftes af Dyson eller en servicerepræsentant eller lignende kvalificeret person for at undgå farer.
 10. Træk/hiv ikke i ledningen, og lad den ikke komme i klemme. Hold ledningen væk fra varme overflader.
 11. Placer ikke ledningen under møbler eller genstande. Tildæk ikke ledningen med løse tæpper eller lign. Placer ledningen et sted, hvor man ikke kommer til at falde over den.
 12. Tag ikke stikket ud af kontakten ved at hive i ledningen. Tag fat i stikket og ikke i ledningen for at frakoble ledningen. Må ikke bruges sammen med en forlængerledning.
 13. Sluk for alle betjeningsknapper, inden stikket trækkes ud af kontakten. Træk stikket ud af kontakten, hvis apparatet ikke skal bruges i en længere periode. Rul ledningen forsvarligt sammen, så man ikke falder over den.

14. Benyt ikke apparatet i nærheden af et fyr, åbne ildsteder, komfurer eller i andre områder med høj varme.
15. Lyskilden kan ikke udskiftes. Når lyskilden når slutningen af sin levetid, skal hele lampen udskiftes. Udskiftning efter endt levetid er ikke dækket af garantien.
16. Anbring ikke noget direkte på lyskilden/linsen, da dette kan forårsage overophedningskader og ugyldiggøre garantien.

Dette produkt indeholder en lyskilde i energieffektivitetsklasse G

LÆS OG BE- HOLD DENNE VEJLEDNING

Montering af maskinen

1

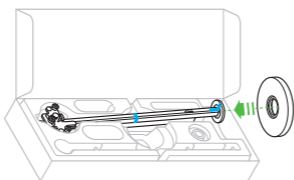

2

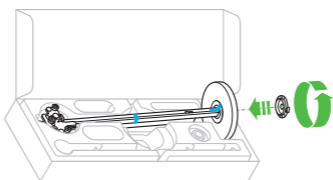

3

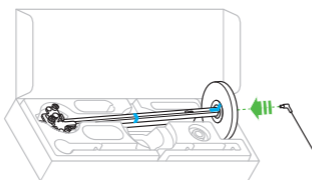

4

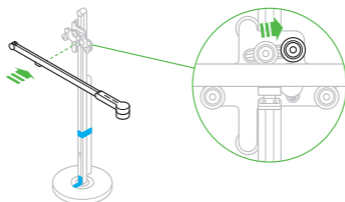

Det er vigtigt, at lampen samles i boksen som vist.
Fjern ikke transittappen før lampen er fuldt samlet.

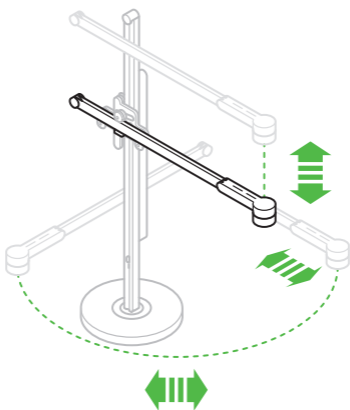
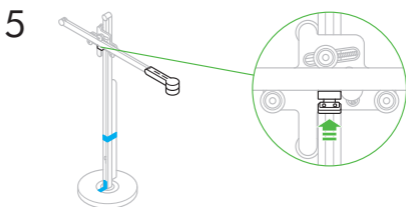

Betjeningsknapper

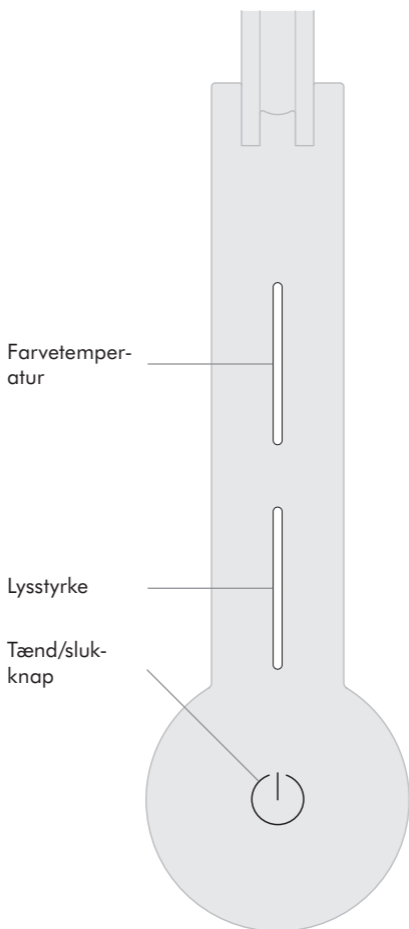

Indstillinger

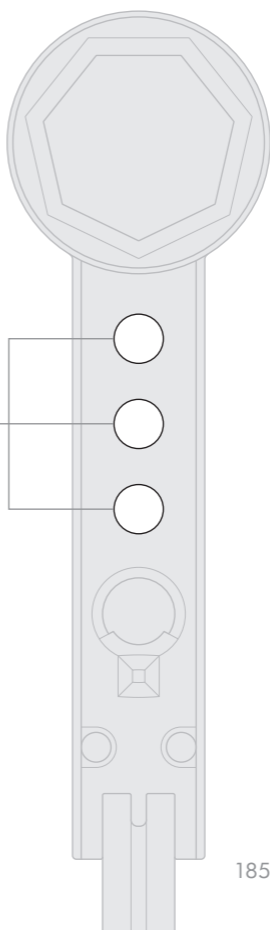

Farvetemperatur

Swipe for at ændre lampens farvetemperatur fra varm til kold.

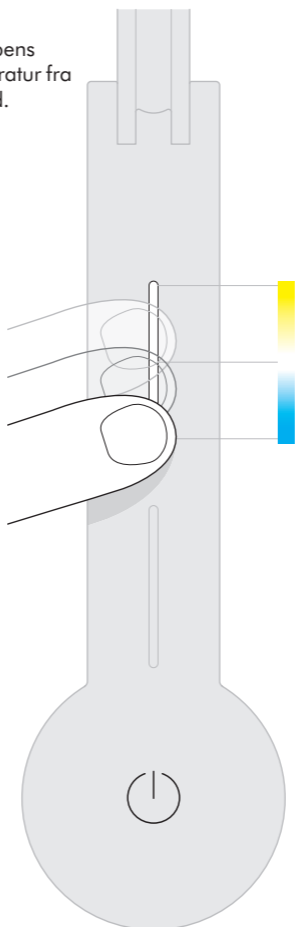

For at få mere at vide om lampens farvetemperaturer og for at få det meste ud af din lampe, skal du gå til Dyson Link-appen eller gå online på www.dyson.dk

Tryk for at skifte hurtigt mellem farvetemperaturer.

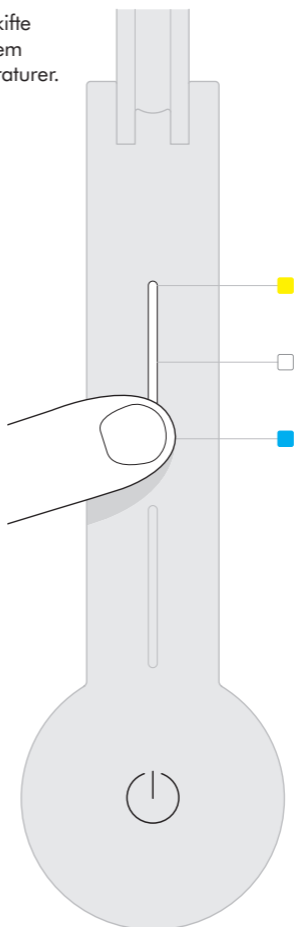

Lysstyrke

Swipe for at ændre lampens lysstyrke.

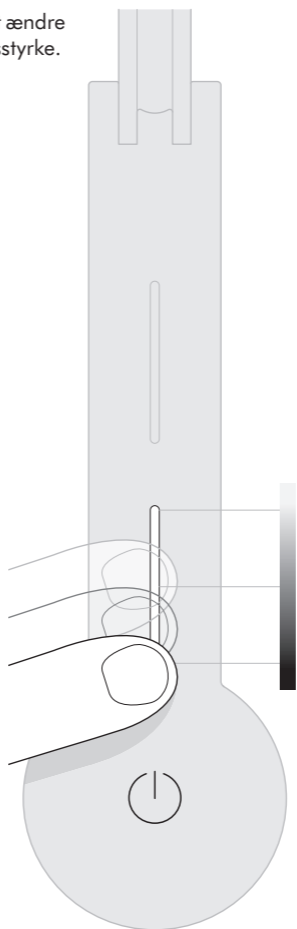

For at få mere at vide om
lysstyrkeniveauer og for at få det
bedste ud af din lampe, skal du gå til
Dyson Link-appen eller gå online på
www.dyson.dk

Tryk for at skifte
hurtigt mellem
lysstyrkeniveauer.

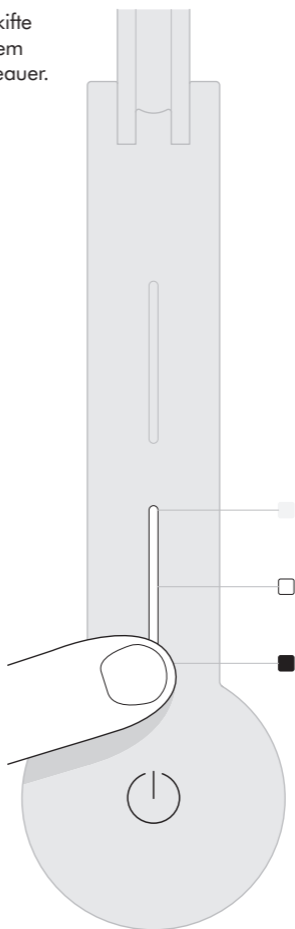

Indstillinger



Når der er oprettet forbindelse til Dyson Link-appen via Bluetooth® trådløs teknologi, ændres lysstyrken og farven automatisk alt efter din geografiske placering i løbet af dagen.



Lampen slukker efter fem minutter, hvis der ikke registreres bevægelse.



AUTO

Lampen justerer til tilstanden baggrundsbelysning og holder arbejdspladsen ved en konstant lysstyrke.

Få flere oplysninger om, hvordan du bruger lampen uden tilslutning til Dyson Link-appen:
www.dyson.dk/support

For at få mere at vide om indstillinger
og for at få det meste ud af din lampe,
skal du gå til Dyson Link-appen eller gå
online på www.dyson.dk

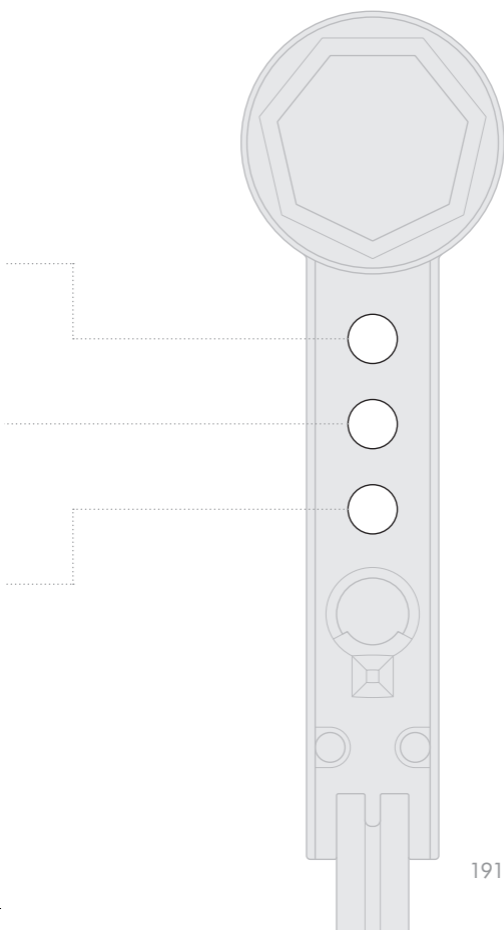

Deaktivering/aktivisering af trådløs Bluetooth®-teknologi

Lampen har som standard trådløs Bluetooth®-teknologi aktiveret.

Tryk på den midterste knap, og hold den nede, indtil LED-lysene på de tre knapper blinker. Hovedlyskilden slukker og tænder igen som en indikation på, at Bluetooth er blevet deaktiveret.

Gentag ovenstående anvisninger for at aktivere Bluetooth igen. Hovedlyset blinker to gange som en indikation på, at Bluetooth er blevet aktiveret igen.

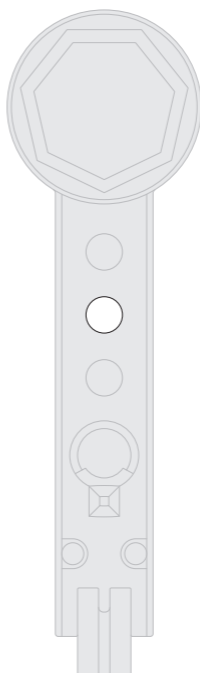

USB-C opladningspunkt



Tilslut dine
mobilenheder for
at oplade op til
1,5A ved 5V.



Yderligere oplysninger

FORBINDELSE TIL DYSON LINK-APPEN

- Dyson stræber efter at sikre, at vores teknologi er kompatibel med aktuelle operativsystemer, men dette kan ikke garanteres. Hvis du har spørgsmål eller ønsker at kontrollere den seneste kompatibilitet, skal du kontakte Dyson Helpline.
- Din mobilenhed skal understøtte Bluetooth® trådløs teknologi 4.0 (Bluetooth Low Energy) for at kunne oprette forbindelse til lampen. Se apparatets specifikationer for at få oplysninger om kompatibilitet.

Bluetooth®-ordmærket og -logoer er registrerede varemærker tilhørende Bluetooth SIG, Inc., og enhver brug af sådanne mærker fra Dysons side sker under licens.

USB-C OPLADNINGSPUNKT

Tilslut dine mobilenheder for at oplade op til 1,5A ved 5V.

OVERENSSTEMMELSESOPLYSNINGER

2.4GHz, 10mW maks

Dyson erklærer hermed, at dette produkt er i overensstemmelse med væsentlige krav og andre relevante bestemmelser i direktiv 2014/53/EU.

EU-overensstemmelseserklæring:

www.dyson.dk/support/compliance.aspx

BORTSKAFFELSE

- Dysons produkter er fremstillet af genanvendelige materialer af en høj kvalitet. Genbrug dem, hvor det er muligt.
- Bortskaf i overensstemmelse med lokale bestemmelser eller regler.

 Dette symbol angiver, at apparatet ikke må bortskaffes sammen med almindeligt husholdningsaffald. For at forhindre mulig skade på miljøet eller sundhedsfarer ved

ukontrolleret affaldshåndtering skal det afleveres til genbrug med henblik på bæredygtig genbrug af materialerne. Når dette apparat har nået slutningen af sin levetid, skal det indleveres på et anerkendt EE-affaldsdepot (elektrisk og elektronisk udstyr), f.eks. dit lokale genbrugssted, med henblik på genindvinding. Dine lokale myndigheder eller din lokale forhandler kan rådgive dig om dit nærmeste genbrugsanlæg.

5 ÅRS BEGRÆNSET GARANTI

VILKÅR OG BETINGELSER FOR DYSONS 5 ÅRS BEGRÆNSEDE GARANTI

HVAD ER DÆKKET?

- Reparation eller udskiftning af din Dyson-lampe (efter Dysons skøn), hvis din lampe er defekt på grund af materiale- eller fabrikationsfejl inden for 5 år fra købsdatoen (hvis en reservedel er gået ud af produktion, udskifter Dyson den med en tilsvarende del).
- Er denne lampe solgt uden for EU, gælder denne garanti kun, hvis lampen anvendes i det land, hvor den er solgt.
- Er denne lampe solgt inden for EU, gælder denne garanti kun, (i) hvis lampen anvendes i det land, hvor den er solgt, eller (ii) hvis lampen anvendes i Belgien, Frankrig, Holland, Irland, Italien, Spanien, Storbritannien, Tyskland eller Østrig, og hvis den samme model som denne lampe sælges med den samme spænding i det pågældende land.

HVAD ER IKKE DÆKKET?

Dyson garanterer ikke reparation eller udskiftning af en lampe med defekter, der skyldes:

- Skade forårsaget ved ikke at udføre den anbefalede vedligeholdelse af lampen.
- Uforsætlig ødelæggelse, fejl forårsaget ved forkert brug eller håndtering, misvedligeholdelse, uforsigtig betjening

eller håndtering af lampen, som ikke er i overensstemmelse med denne brugervejledning fra Dyson.

- Brug af lampen til andet, end den er beregnet til.
- Brug af dele, der ikke er samlet eller installeret i henhold til Dysons anvisninger.
- Brug af dele og tilbehør, som ikke er originale Dyson-komponenter.
- Fejlagtig montering (undtagen, hvis Dyson har foretaget monteringen).
- Reparationer eller ændringer, der er udført af andre end Dyson eller dets autoriserede agenter.
- Normal slitage (f.eks. sikring osv.).

Kontakt Dyson kundeservice, hvis du er i tvivl om, hvad der dækkes af din garanti.

OPSUMMERING AF DÆKNINGEN

- Garantien træder i kraft fra og med købsdatoen (eller leveringsdatoen, hvis denne ligger senere).
- Du skal have bevis (både originalkopien og, i tilfælde af gensalg, senere beviser) for levering og/eller køb, før der kan udføres arbejde på din Dyson-lampe. Uden dette bevis vil det udførte arbejde blive faktureret. Gem altid kvitteringen eller følgesedlen.
- Alt arbejde udføres af Dyson eller dets autoriserede agenter.
- Ejerskabet af alle udskiftede dele overgår til Dyson.
- Reparation eller udskiftning af din Dyson-lampe under garantien forlænger ikke garantiperioden.
- Garantien giver yderligere fordele, som ikke påvirker dine lovbestemte rettigheder som forbruger, og vil gælde, uanset om du har købt produktet direkte via Dyson eller via en tredjepart.

VIGTIGE OPLYSNINGER VEDR. DATABESKYTTELSE

Du skal give os grundlæggende kontaktoplysninger, når du registrerer din Dyson-lampe eller Dyson Link-appen.

NÅR DU REGISTRERER DIG VIA DYSON LINK-APPEN:

- Skal du angive dine grundlæggende kontaktoplysninger for at kunne registrere Dyson Link-appen. Dette giver os mulighed for sikkert at linke din lampe til appen.

NÅR DU REGISTRERER DIN DYSON-LAMPE:

- Du skal give os grundlæggende kontaktoplysninger for at kunne registrere dit produkt og give os mulighed for at understøtte din garanti.
- Når du registrerer dig, vil du få mulighed for at vælge, om du vil modtage kommunikation fra os. Hvis du vælger at modtage kommunikation fra Dyson, vil vi sende dig oplysninger om særlige tilbud og produktnyheder.
- Vi vil aldrig videresælge dine oplysninger til tredjeparter, og vi anvender udelukkende de oplysninger, du deler med os, som det er defineret i vores fortrolighedspolitik, som kan findes på vores hjemmeside: [privacy.dyson.com](https://www.dyson.com/privacy)

FI

Sisältö

Aloittaminen

- 198 Rekisteröinti
- 200 Tärkeitä turvallisuusohjeita
- 204 Laitteen kokoaminen
- 206 Säätimet
- 208 Värilämpötila
- 210 Kirkkaus
- 212 Asetukset
- 214 Langattoman Bluetooth®-tekniikan poistaminen käytöstä / ottaminen käyttöön
- 215 USB-C-latauspiste

Lisätietoja

- 216 Dyson Link -sovelluksen yhteys
- 216 Hävittäminen
- 216 Dysonin myöntämän 5 vuoden takuun ehdot
- 216 Tärkeitä tietosuojatietoja

Kiitos, että valitsit Dyson-valaisimen.



Lataa uusin Dyson Link -sovellus App storesta tai Google Playstä.
Avaa sovellus ja noudata näytön ohjeita yhteyden muodostamiseksi valaisimeen.



Verkossa

www.fi.dyson.com/support



Puhelimitse

(+358) 010 321 5080



Apple ja Apple-logo ovat Apple Inc:n rekisteröityjä tavaramerkkejä Yhdysvalloissa ja muissa maissa. App Store on Apple Inc:n rekisteröity palvelumerkki Yhdysvalloissa ja muissa maissa.
Google Play ja Google Play -logo ovat Google Inc:n tavaramerkkejä.



Bluetooth®-sanamerkki ja -logot ovat Bluetooth SIG, Inc:n omistamia rekisteröityjä tavaramerkkejä, ja Dyson käyttää niitä lisenssin nojalla.

Rekisteröinti

Kun olet rekisteröinyt 5 vuoden takuun, se kattaa Dyson-laitteen osat ja korjaustyön 5 vuoden ajan ostopäivästä alkaen takuuehtojen mukaisesti. Jos sinulla on jotakin kysyttävää Dyson-laitteesta, soita Dysonin asiakaspalveluun. Valmistaudu kertomaan laitteen sarjanumero sekä ostopäivä ja -paikka. Dysonin koulutetut asiakaspalvelijat osaavat ratkaista useimmat ongelmat puhelimitse.

Sarjanumero on valaisimen pohjassa.

Saat Dyson-laitteita koskevia ohjeita, tukivideoita, yleisiä neuvoja sekä hyödyllistä tietoa osoitteesta www.fi.dyson.com/support.

Katso sarjanumero mahdollista tulevaa tarvetta varten.



Tämä kuva on vain esimerkki.





Rekisteröi älypuhelimella

Lataa Dyson Link -sovellus, jolloin suoritat rekisteröinnin osana käyttöönottoa.



Rekisteröi verkossa

Rekisteröi täysi osa- ja korjaustakuu verkossa käymällä verkkosivullamme.
www.fi.dyson.com/register



Rekisteröi puhelimella

Soita tukipalveluumme.
010 321 5080

TÄRKEITÄ TURVALLISUU- SOHJEITA

Ennen valaisimen käyttöä lue kaikki ohjeet ja varoitusmerkinnät, jotka on mainittu tässä käyttöohjeessa tai merkitty valaisimeen

Sähkölaitteen käytössä tulee aina noudattaa perusvarotoimenpiteitä, joihin kuuluvat muun muassa seuraavat:

VAROITUS

Nämä varoitukset koskevat valaisinta sekä mahdollisia latureita ja verkkovirta-adaptoreita.

Tulipalon, sähköiskun ja vammojen välttämiseksi:

1. Tätä Dyson-valaisinta saavat käyttää henkilöt, joilla on heikentyneet fyysiset, aistilliset tai henkiset kyvyt tai kokemuksen ja tiedon puutetta, vain jos he ovat saaneet vastuussa olevalta henkilöltä opastusta ja ohjeita laitteen turvallisesta käytöstä ja ymmärtävät laitteen käyttöön liittyvät riskit. Lapset eivät saa suorittaa puhdistusta tai ylläpitotoimia.
2. Laitetta ei saa käyttää leluksi. Erityistä varovaisuutta on noudatettava, kun valaisinta käytetään lasten läheisyydessä.
3. Varmista ennen käyttöä, että valaisin on koottu täysin ohjeiden mukaisesti.
4. Sopii käytettäväksi vain sisätiloissa 0 °C (32 °F) – 40 °C (104 °F).
5. Valaisinta tulee käyttää ainoastaan Dysonin käyttöohjeen mukaisesti. Älä suorita mitään huoltotoimia, joita ei ole

- neuvottu Dysonin asiakaspalvelussa.
6. Jos valaisin ei toimi asianmukaisesti tai jos siihen on kohdistunut kova isku, se on pudonnut, vaurioitunut, jätetty ulkotiloihin tai pudonnut veteen, lopeta laitteen käyttö ja ota yhteys Dysonin asiakaspalveluun.
 7. Jos tarvitaan huoltoa tai korjauksia, ota yhteyttä Dysonin asiakaspalveluun, jotta voimme keskustella saatavilla olevista vaihtoehtoista. Älä pura valaisinta. Väärin koottu valaisin voi aiheuttaa sähköiskun tai tulipalon.
 8. Älä kosketa mitään valaisimen, johdon tai pistokkeen osaa märillä käsillä.
 9. Älä käytä laitetta, mikäli sen virtajohto tai pistotulppa on vaurioitunut. Jos virtajohto vaurioituu, Dysonin tai sen huoltoedustajan tai vastaavan pätevän henkilön tulee vaihtaa virtajohto vaaratilanteen välttämiseksi.
 10. Älä venytä virtajohtoa. Pidä virtajohto kaukana kuumista pinnoista.
 11. Älä vedä virtajohtoa huonekalujen tai laitteiden alta. Sijoita virtajohto siten, ettei se aiheuta kompastumisvaaraa.
 12. Älä irrota laitetta pistorasiasta virtajohdosta vetämällä. Pidä kiinni pistotulpasta, älä johdosta. Älä käytä laitetta jatkojohdolla.
 13. Sammuta laite ennen virtajohdon irrottamista. Irrota virtajohto, jos laitetta ei käytetä pitkään aikaan. Kääri johto kiepille, ettei siihen pääse kompastumaan.

14. Älä käytä liesien, takkojen, uunien tai muiden kuumien lämmönlähteiden läheisyydessä.
15. Valonlähdettä ei voi vaihtaa. Kun valonlähde saavuttaa käyttöikänsä pään, on koko valaisin vaihdettava. Takuu ei kata valaisimen vaihtoa käyttöiän päätyttyä.
16. Älä aseta mitään esinettä suoraan valonlähteen/linssin päälle, sillä se voi aiheuttaa ylikuumentumisesta johtuvia vaurioita ja mitätöidä takuun.

Tämä tuote sisältää valonlähteen, jonka energiatehokkuusluokka on G

LUE JA SÄILYTÄ NÄMÄ OHJEET

Laitteen kokoaminen

1

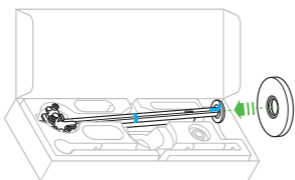

2

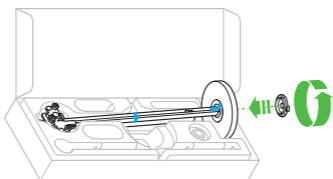

3

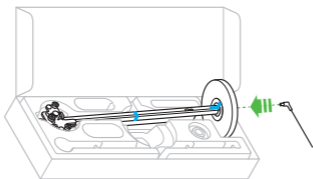

4

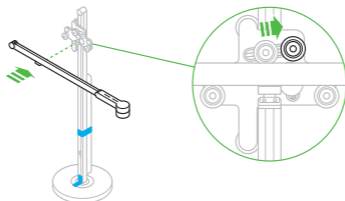

On tärkeää koota valaisin laatikossa näytetyllä tavalla.
Älä irrota teippiä ennen kuin valaisin on kokonaan koottu.

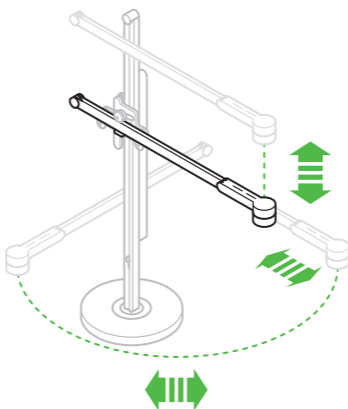
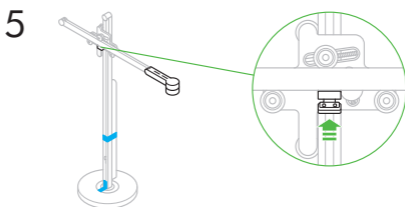

Säätimet

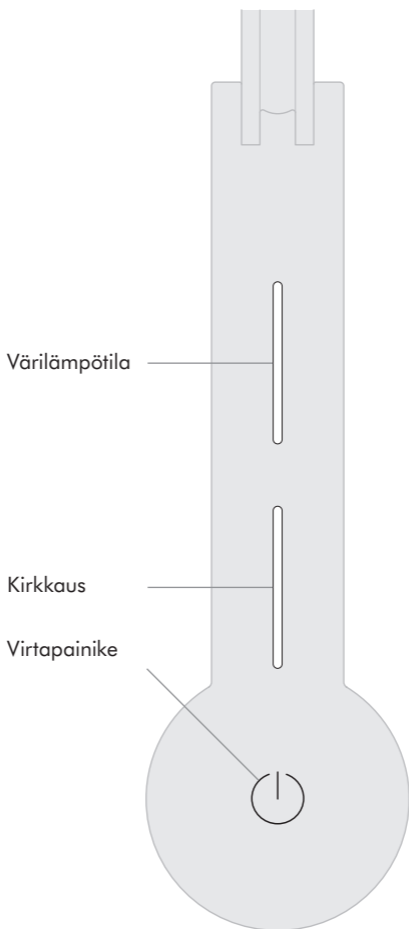

Asetukset

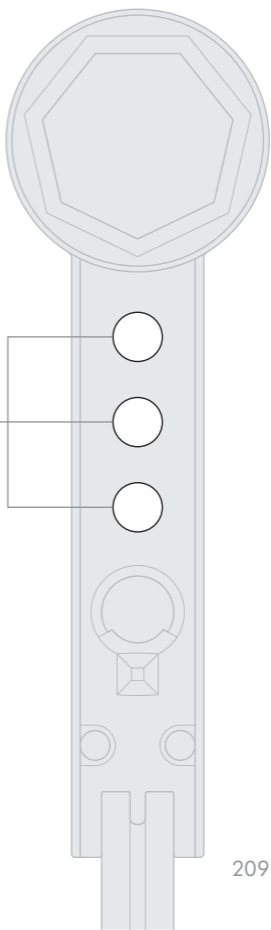

Väriämpötila

Muuta valaisimen väriämpötilaa lämpimästä viileään pyyhkäisemällä.

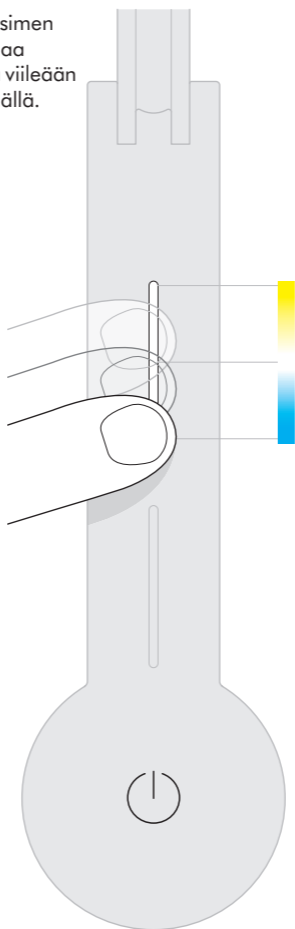

Jos haluat lisätietoja valaisimen
värilämpötiloista ja tahdot hyödyntää
valaisintasi parhaiten, siirry Dyson Link
-sovellukseen tai verkko-osoitteeseen
www.fi.dyson.com

Vaihda nopeasti
värilämpötilojen välillä
napauttamalla.

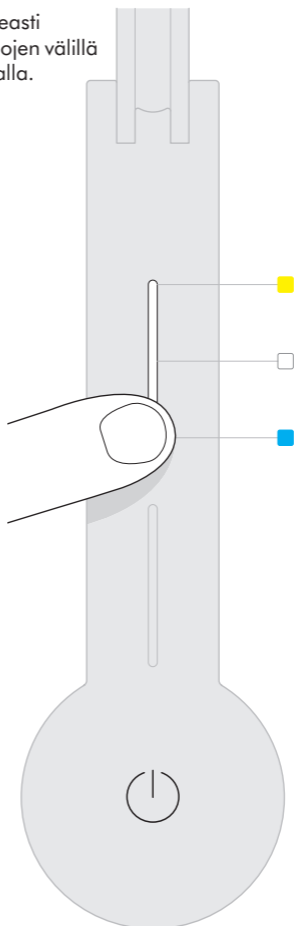

Kirkkaus

Pyyhkäise
muuttaaksesi valaisimen
kirkkautta.

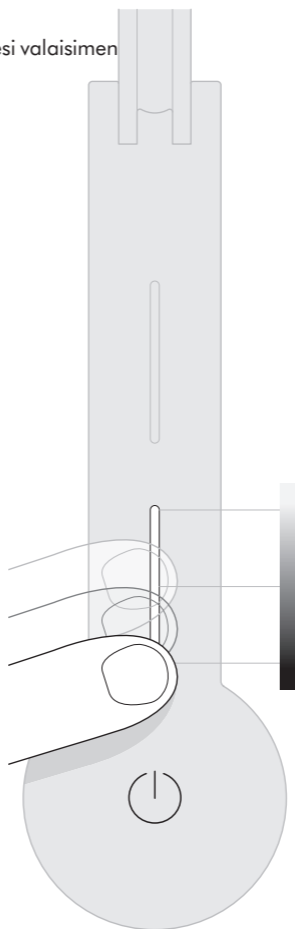

Jos haluat lisätietoja kirkkaustasoista ja tahdot hyödyntää valaisintasi parhaalla mahdollisella tavalla, siirry Dyson Link -sovellukseen tai käy verkko-osoitteessa www.fi.dyson.com

Napsauta vaihtaaksesi kirkkaustasoa nopeasti.

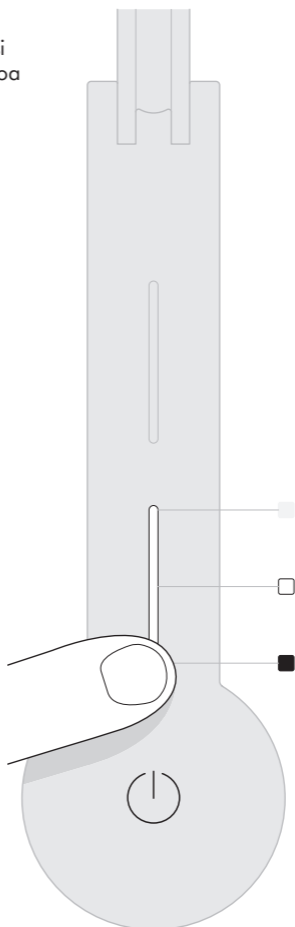

Asetukset



Muuttaa kirkkautta ja väriä automaattisesti koko päivän ajan maantieteellisen sijainnin mukaan ollessaan yhdistettynä Bluetoothin kautta Dyson Link -sovellukseen.



Valaisimen virta katkeaa viiden minuutin kuluttua, jos liikettä ei havaita.



AUTO

Valaisin sopeutuu taustavalo-olosuhteisiin ja pitää työtilan tasaisen kirkkaana.

Lisätietoja valon käytöstä ilman yhdistämistä Dyson Link -sovellukseen:
www.fi.dyson.com/support

Jos haluat lisätietoja asetuksista ja tahdot hyödyntää valaisintasi parhaiten, siirry Dyson Link -sovellukseen tai verkko-osoitteeseen www.fi.dyson.com

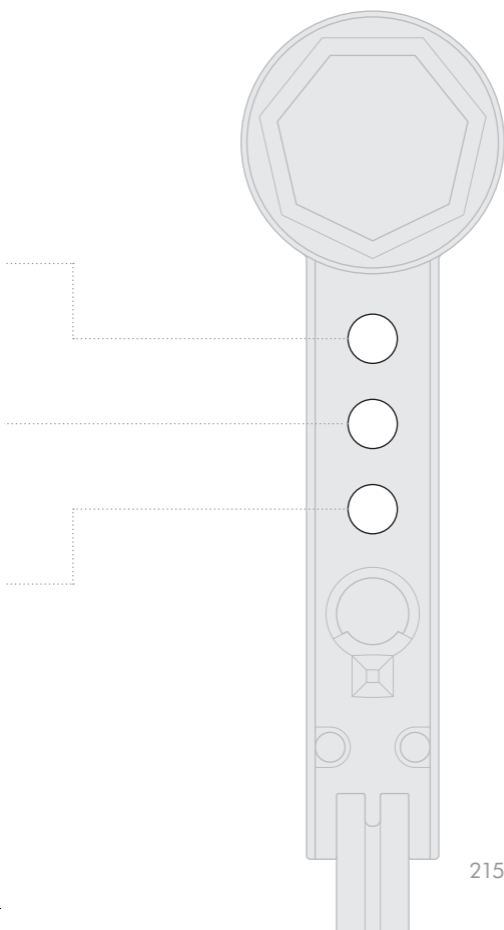

Langattoman Bluetooth®-tekniikan poistaminen käytöstä / ottaminen käyttöön

Langaton Bluetooth®-tekniikka on otettu käyttöön valon oletusasetuksena.

Paina keskimmäistä painiketta, kunnes kolmen painikkeen LED-valot vilkkuvat. Päävalonlähde sammuu ja syttyy sitten uudelleen osoittamaan, että Bluetooth on kytketty pois käytöstä.

Ota Bluetooth uudelleen käyttöön toistamalla yllä neuvottu toiminto. Päävalo välähtää kahdesti osoittamaan, että Bluetooth on kytketty uudelleen käyttöön.

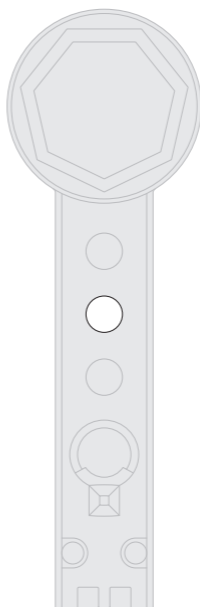

USB-C-latauspiste



Liitä mobiililaitteesi
latautumaan jopa
1,5 A:n latausvirralla
5 V:n jännitteellä.



Lisätietoja

DYSON LINK -SOVELLUKSEN YHTEYS

- Dyson pyrkii varmistamaan, että sen käyttämä teknologia on yhteensopiva nykyisten käyttöjärjestelmien kanssa, mutta tätä ei voida taata. Jos sinulla on kysyttävää tai haluat tarkistaa viimeisimmät yhteensopivuustiedot, ota yhteyttä Dysonin asiakaspalveluun.
- Mobiililaitteessa on oltava Bluetooth 4.0 -tuki (Bluetooth Low Energy), jotta valaisimeen voidaan muodostaa yhteys. Tarkista yhteensopivuus laitteen teknisistä tiedoista.

Bluetooth®-sanamerkki ja -logot ovat Bluetooth SIG, Inc:n omistamia rekisteröityjä tavaramerkkejä, ja Dyson käyttää niitä lisenssin nojalla.

USB-C-LATAUSPISTE

Liitä mobiililaitteesi latautumaan jopa 1,5 A:n latausvirralla 5 V:n jännitteellä.

TIETOA VAATIMUSTENMUKAISUUDESTA

2,4 GHz, enint. 10 mW

Dyson vakuuttaa, että tämä tuote on direktiivin 2014/53/EU olennaisten vaatimusten ja muiden asiaa koskevien säännösten mukainen.

EY-vaatimustenmukaisuusvakuutus:

www.dyson.fi/support/compliance.aspx

HÄVITTÄMINEN

- Dysonin tuotteet valmistetaan hyvälaatuisista, kierrätettävistä materiaaleista. Kierrätä se mahdollisuuksien mukaan.
- Hävitä paikallisten määräysten mukaisesti.



Tämä symboli osoittaa, että tätä laitetta ei saa hävittää tavallisen kotitalousjätteen mukana. Kierrätä laite vastuullisesti, jotta voidaan välttää kontrolloimattomasta jätteiden hävittämisestä aiheutuvat ympäristö- ja terveyshaitat ja edistää materiaaliressurssien

kestävää uudelleenkäyttöä. Kun tämän laitteen käyttöikä on päättynyt, vie se kierrätettäväksi hyväksytyyn sähkö- ja elektroniikkalaiteromun keräyspisteeseen, kuten paikalliselle kansalaisille tarkoitetulle jäteasemalle. Lähimmän kierrätyspisteen sijaintia voi kysyä paikalliselta viranomaiselta tai jälleenmyyjältä.

5 VUODEN RAJOITETUN TAKUUN EHDOT

DYSONIN MYÖNTÄMÄN 5 VUODEN RAJOITETUN TAKUUN EHDOT

MITÄ TAKUU KATTAÄ

- Dyson-valaisimen korjauksen tai vaihdon (vaihdosta päättää Dyson), mikäli siinä on todettu materiaalivika, kokoonpanossa tapahtunut virhe tai toiminnallinen vika 5 vuoden sisällä osto- tai toimituspäivästä (jos tarvittavaa osaa ei enää ole saatavilla, Dyson vaihtaa sen vastaavaan varaosaan).
- Myytäessä tätä valaisinta EU:n ulkopuolella takuu on voimassa vain, jos valaisinta käytetään sen myyntimaassa.
- Myytäessä tätä valaisinta EU:n alueella takuu on voimassa vain, (i) jos valaisinta käytetään sen myyntimaassa tai (ii) jos valaisinta käytetään Itävallassa, Belgiassa, Ranskassa, Saksassa, Irlannissa, Italiassa, Alankomaissa, Espanjassa tai Yhdistyneessä kuningaskunnassa ja vastaavaa, samalla nimellisjännitteellä varustettua mallia myydään kyseisessä maassa.

MITÄ TAKUU EI KATA

Dysonin myöntämä takuu ei kata valaisimen korjausta tai vaihtoa silloin, kun vika johtuu seuraavista syistä:

- Valaisimen suositeltujen huoltotoimenpiteiden laiminlyönnistä aiheutuvat vahingot.

- Vahinko, huolimattomuudesta tai väärinkäytöstä aiheutunut vaurio tai Dysonin käyttöoppaan ohjeiden vastaisesta valaisimen käytöstä tai käsittelystä aiheutunut vaurio.
- Valaisimen käyttö johonkin muuhun kuin sen suunniteltuun käyttötarkoitukseen.
- Dysonin ohjeiden vastaisesti koottujen tai asennettujen osien käytöstä aiheutuneet vauriot.
- Muiden kuin Dysonin osien ja lisälaitteiden käytöstä aiheutuneet vauriot.
- Virheellinen asennus (paitsi jos Dysonin suorittama).
- Muun kuin Dysonin valtuuttaman huoltoliikkeen suorittamien korjausten tai muutosten aiheuttamat vauriot.
- Normaali kuluminen (kuten sulake ym.).

Jos et ole varma siitä, mitä takuusi kattaa, ota yhteys Dysonin asiakaspalveluun.

TAKUUN YHTEENVETO

- Takuu astuu voimaan ostopäivästä alkaen (tai toimituspäivästä, jos se on myöhempi kuin ostopäivä).
- Ennen Dyson-valaisimen huoltotyön aloittamista sinun on esitettävä alkuperäinen toimitus- tai ostosite (sekä mahdollinen jälleenmyyntisite). Ilman kuittia huoltotyö veloitetaan. Säilytä kuitti tai toimitusvahvistus.
- Kaikki huoltotoimenpiteet suoritetaan Dyson-huollossa tai sen valtuuttamassa huoltoliikkeessä.
- Kaikki vaihdetut osat siirtyvät Dysonin omistukseen.
- Dyson-valon takuukorjaus tai -vaihto ei pidennä takuu-aikaa.
- Takuu tarjoaa lisäetuja, jotka eivät vaikuta lakisääteisiin kuluttajan oikeuksiin ja jotka pätevät riippumatta siitä, onko tuote ostettu suoraan Dysonilta vai kolmannelta osapuolelta.

TÄRKEITÄ TIETOJA TIETOSUOJASTA

Sinun on ilmoitettava perusyhteystietosi, kun rekisteröit Dyson-valaisimen tai Dyson Link -sovelluksen.

DYSON LINK -SOVELLUKSEN AVULLA TEHTÄVÄN
REKISTERÖINNIN YHTEYDESSÄ:

- Sinun on ilmoitettava perusyhteystietosi Dyson Link -sovelluksen rekisteröintiä varten. Tämän ansiosta voimme liittää valaisimesi turvallisesti sovellukseesi.

DYSON-VALAISIMEN
REKISTERÖINNIN YHTEYDESSÄ:

- Tarvitsemme perusyhteystietosi tuotteen rekisteröimistä ja takuun tarjoamista varten.
- Voit valita rekisteröitymisen yhteydessä, haluatko saada Dysonilta tiedotteita. Jos sallit Dysonin lähettää tiedotteita, saat tietoja erikoistarjousista sekä uusimmista innovaatioista.
- Dyson ei koskaan myy tietojasi kolmansille osapuolille ja käyttää antamiasi tietoja ainoastaan Dysonin sivustolla olevien yksityisyydensuojakäytäntöjen mukaisesti. ([privacy.dyson.com](https://www.dyson.com/privacy))

NO

Innhold

Kom i gang

- 224 Registrering
- 226 Viktige sikkerhetsinstruksjoner
- 230 Montering av apparatet
- 232 Kontroller
- 234 Fargetemperatur
- 236 Lysstyrke
- 238 Innstillinger
- 240 Deaktivere/aktivere trådløs Bluetooth®-teknologi
- 241 USB-C-ladepunkt

Ytterligere informasjon

- 242 Dyson Link-apptilkobling
- 242 Kassering
- 242 Betingelser for Dysons 5 års garanti
- 244 Viktig informasjon om databeskyttelse

Takk for at du valgte å kjøpe en Dyson-lampe.



Last ned den nyeste Dyson Link-appen
fra App store eller Google Play.
Åpne appen og følg instruksjonene
på skjermen for å koble til lampen.



Internett

www.dyson.no/support



Telefon:

+47 80022644



Apple og Apple-logoen er varemerker som tilhører Apple Inc., registrert i USA og andre land. App Store er et servicemerke som tilhører Apple Inc., registrert i USA og andre land.
Google Play vch og Google Play-logoen er varemerker som tilhører Google Inc.



Bluetooth®-ordmerket og logoer er registrerte varemerker eid av Bluetooth SIG, Inc., og enhver bruk av slike merker av Dyson er under lisens.

Registrering

Når du har registrert din kostnadsfrie 5 års inkluderte garanti, vil Dyson-produktet ditt være dekket for deler og arbeid i 5 år fra kjøpsdatoen, i henhold til betingelsene i garantien. Hvis du har spørsmål om Dyson-produktet, kan du ringe Dyson Helpline og oppgi serienummer og hvor og når du kjøpte produktet. De fleste spørsmål kan avklares på Helpline-telefonen med hjelp fra en av de kvalifiserte medarbeiderne våre.

Du finner serienummeret på lampens fot.

Gå inn på www.dyson.no/support for hjelp på nett, støttevideoer, generelle tips og nyttig informasjon om Dyson.

Skriv ned serienummeret for senere referanse.

Denne illustrasjonen er bare et eksempel.





Registrer med smarttelefonen

Last ned Dyson Link-appen, så blir du veiledet gjennom registreringen som del av oppsettet.



Registrer på Internett

Besøk vårt nettsted for å registrere din fulle garanti for deler og arbeid på Internett.

www.dyson.no/register



Registrer via telefon

Ring vår dedikerte Helpline.

+47 80022644

VIKTIGE SIKKERHETSINSTRUKSJONER

Før du tar i bruk denne lampen, må du lese alle instruksjoner og advarsler i denne håndboken og på selve lampen.

Når du bruker elektrisk utstyr, må du alltid ta grunnleggende forholdsregler, blant annet følgende:

ADVARSEL

Disse advarslene gjelder lampen og eventuelt ladere eller nettdaptere.

For å redusere fare for brann, elektrisk støt eller skade:

1. Denne Dyson-lampen kan kun brukes av personer med reduserte fysiske, sensoriske eller psykiske evner eller med mangel på kunnskap eller erfaring, hvis en ansvarlig person følger med og instruerer dem om sikker bruk av lampen og om farene ved bruken. Rengjøring og vedlikehold skal ikke utføres av barn.
2. Må ikke brukes som leketøy. Vær spesielt oppmerksom ved bruk av lampen i nærheten av barn.
3. Påse at lampen er montert i samsvar med instruksjonene, før bruk.
4. Kun egnet for innendørs bruk (0 °C (32 °F) – 40 °C (104 °F)).
5. Må kun brukes som beskrevet i Dyson-håndboken. Du må ikke utføre noe annet vedlikehold enn etter råd fra Dyson Helpline.
6. Hvis lampen ikke fungerer som den skal, har fått et hardt slag, er blitt mistet i gulvet, skadet, etterlatt utendørs eller

- mistet i vann, må den ikke brukes, og du må kontakte Dyson Helpline.
7. Hvis det er behov for en service eller reparasjon, kontakter du Dyson Helpline så vi kan diskutere de tilgjengelige alternativene. Ikke demonter lampen, siden det kan føre til elektrisk støt eller brann hvis produktet blir satt sammen feil igjen.
 8. Ikke ta i noen del av lampen, ledningen eller støpselet med våte hender.
 9. Må ikke brukes når ledningen eller støpselet er skadet. Hvis ledningen er skadet, må den byttes ut av Dyson, representanter for Dyson, eller lignende kvalifisert personell for å unngå fare.
 10. Ikke strekk ledningen eller legg den under belastning. Hold ledningen unna varme overflater.
 11. Ikke legg ledningen under møbler eller apparater. Ikke dekk til ledningen med matter, løpere eller lignende. Legg ledningen i et lite trafikkert område og på et sted hvor ingen snubler i den.
 12. Ikke trekk ut støpslet ved å dra i ledningen. Når du skal trekke ut støpselet, må du holde i dette, ikke i ledningen. Må ikke brukes med skjøteledning.
 13. Slå av alle brytere før du trekker ut støpselet. Trekk ut støpselet når lampen ikke skal brukes over lengre perioder. Rull sammen ledningen for å unngå snubelfare.
 14. Må ikke brukes i nærheten av

ovner, peiser, komfyrer eller andre større varmekilder.

15. Lyskilden kan ikke skiftes ut. Når lyskildens levetid er over, må hele lampen skiftes ut. Utskiftning ved endt levetid dekkes ikke av garantien.
16. Ikke plasser noe direkte på lyskilden/ linsen, da dette kan forårsake overopphetingskade og gjøre garantien ugyldig.

Dette produktet inneholder en lyskilde for energieffektivitetsklasse G

LES OG TA VARE PÅ DISSE IN- STRUKSJONENE

Montering av apparatet

1

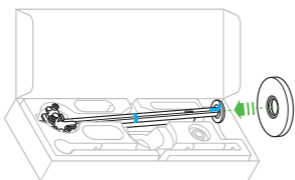

2

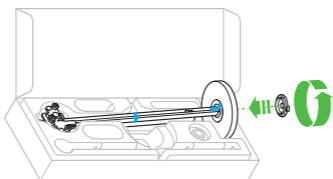

3

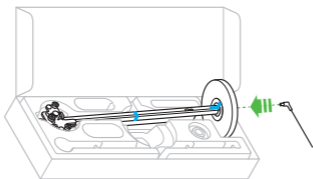

4

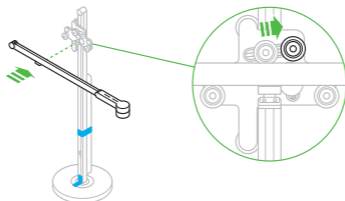

Det er viktig at lampen monteres i esken, som vist.
Teipen må ikke fjernes før lampen er fullstendig montert.

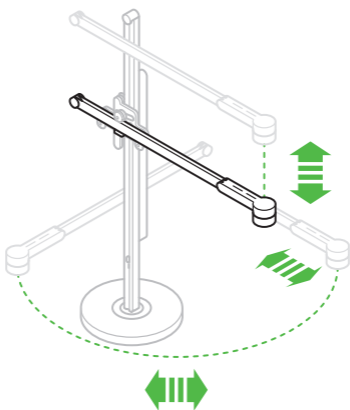
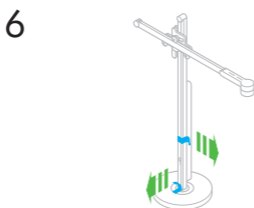
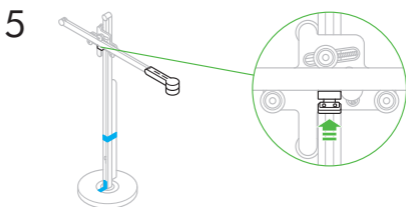

Kontroller

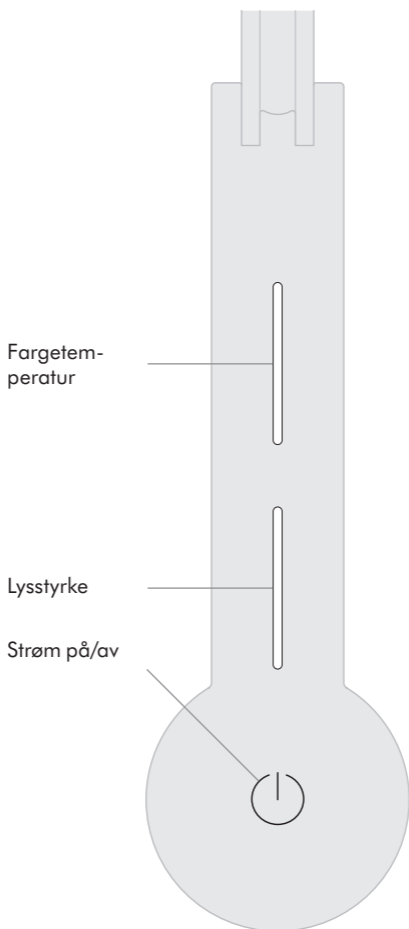

Innstillinger

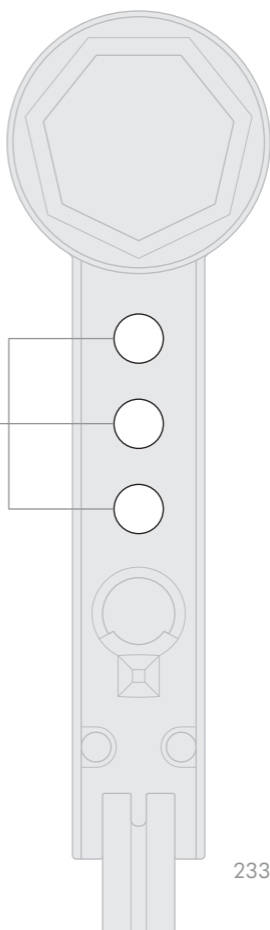

Fargetemperatur

Sveip nedover
to ganger, for
å endre lysets
fargetemperatur
fra varm til kald.

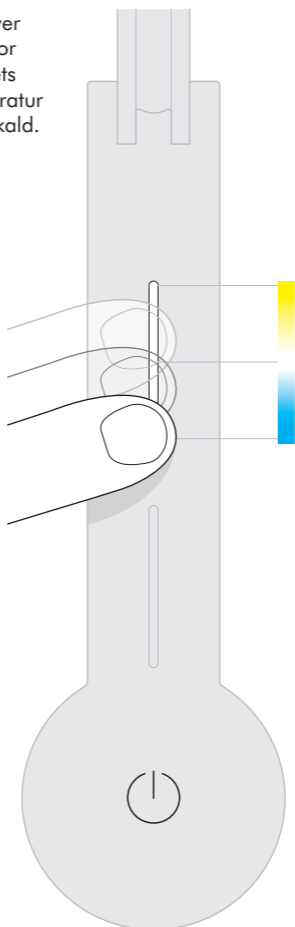

For å lese mer om lampens fargetemperaturer og få mest mulig ut av lampen din, kan du gå inn på Dyson Link-appen eller på www.dyson.no på nett.

Trykk for å bytte raskt mellom fargetemperaturer.

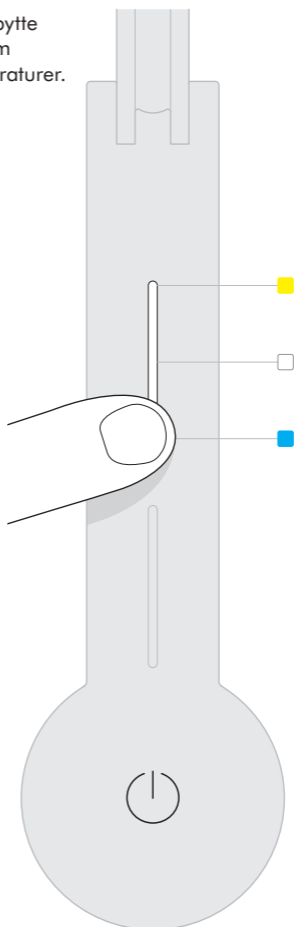

Lysstyrke

Sveip for å
endre lysstyrken.

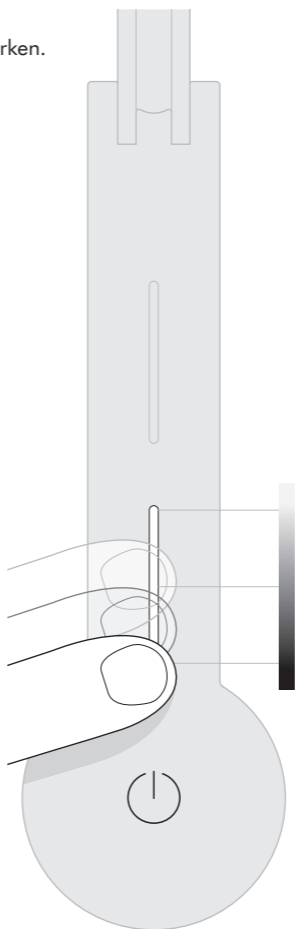

For å finne ut mer om lysstyrkenivåer og for å få det beste ut av lampen din, gå til Dyson Link-appen eller på nettet på www.dyson.no

Slå lett for raskt å endre nivåene på lysstyrken.

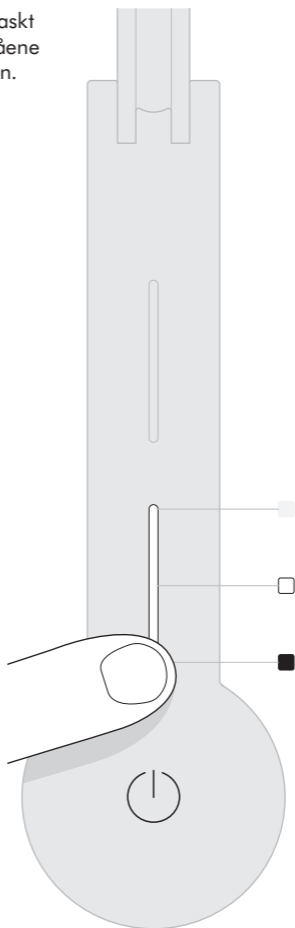

Innstillinger



Forandrer automatisk lysstyrken og fargen i henhold til din geografiske plassering, gjennom hele dagen når du er koblet til Bluetooth eller Dyson Link-appen.



Lampen slår seg av etter fem minutter hvis ingen bevegelse blir oppdaget.



AUTO

Lampen justerer seg til bakgrunnslysforholdene og holder arbeidsplassen jevnt opplyst.

Hvis du vil ha mer informasjon om å bruke lyset uten å koble til Dyson Link-appen:
www.dyson.no/support

For å lese mer om innstillinger og få mest mulig ut av lampen din, kan du gå til Dyson Link-appen eller på www.dyson.no på nett.

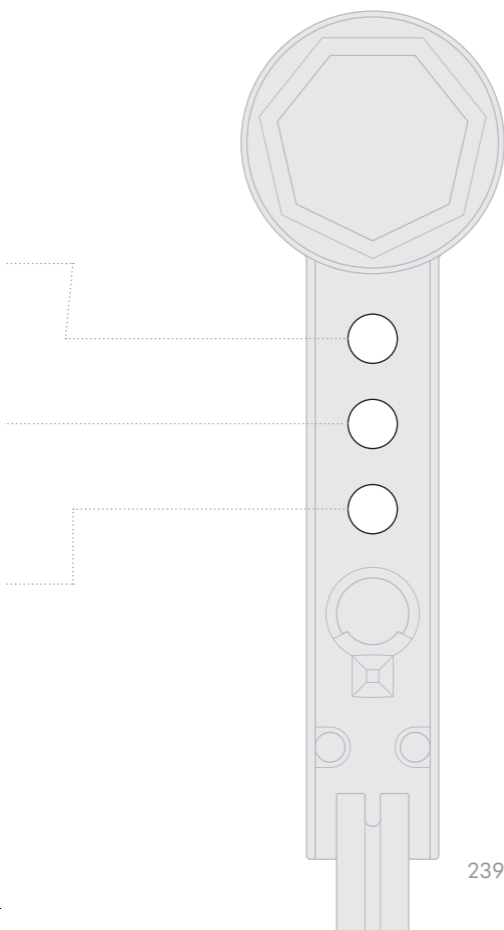

Deaktivere/ aktivere trådløs Bluetooth® -teknologi

Lyset har trådløs Bluetooth®-teknologi aktivert som standard.

Trykk og hold inne midtknappen til de tre knappenes LED-lys blinker. Hovedlyskilden slås av og på igjen for å vise at Bluetooth er deaktivert.

Gjenta instruksjonene ovenfor for å aktivere Bluetooth igjen. Hovedlyskilden blinker to ganger for å vise at Bluetooth er aktivert igjen.

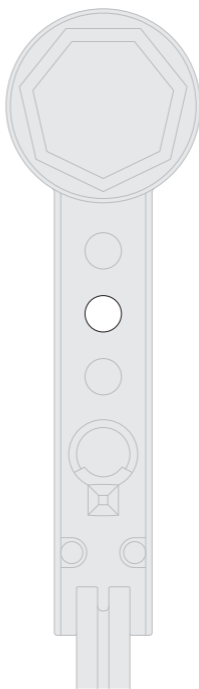

USB-C- ladepunkt



Plugg inn
mobilenhetene dine
for å lade opptil
1,5 A ved 5 V.



Ytterligere informasjon

DYSON LINK-APPTILKOBLING

- Dyson bestreber seg på å sikre at teknologien vår er kompatibel med gjeldende operativsystemer, men dette garanteres ikke. Hvis du har spørsmål eller ønsker å sjekke den nyeste kompatibiliteten, kan du kontakte Dyson Helpline.
- Mobilenheten din må støtte trådløs Bluetooth-teknologi 4.0 (Bluetooth Low Energy) for å kunne sette opp en tilkobling med lyset. Sjekk spesifikasjonene for enheten for kompatibilitet.

Bluetooth®-ordmerket og logoer er registrerte varemerker eid av Bluetooth SIG, Inc., og enhver bruk av slike merker av Dyson er under lisens.

USB-C-LADEPUNKT

Plugg inn mobilene dine for å lade opptil 1,5 A ved 5 V.

KONFORMITETSINFORMASJON

2,4 GHz, maks 10 mW

Dyson erklærer herved at dette produktet overholder de essensielle kravene og andre relevante bestemmelser i Direktiv 2014/53/EU.

EC-konformitetserklæring:

<http://www.dyson.no/support/compliance.aspx>

KASSERING

- Dyson-produkter er laget av førsteklasses gjenvinnbare materialer. Resirkuleres om mulig.
- Kasserer i samsvar med lokale regler og forskrifter.



Dette symbolet indikerer at dette apparatet ikke skal kastes sammen med husholdningsavfallet.

For å hindre mulig skade på miljøet eller på menneskers helse på grunn av ukontrollert deponering av avfall, må produktet resirkuleres på ansvarlig måte for å fremme bærekraftig gjenbruk av materialressurser. Når dette apparatet har nådd slutten av den brukbare levetiden, må du bringe det til et anerkjent innsamlingssted for elektrisk og elektronisk

avfall eksempelvis den lokale, kommunale fasiliteten for resirkulering. Lokale myndigheter eller forhandleren din vil kunne gi deg råd om den nærmeste fasiliteten for resirkulering.

BEGRENSET 5 ÅRS GARANTI

BETINGELSER FOR DYSONS 5 ÅRS
BEGRENSEDE GARANTI

DETTE DEKKES

- Reparasjon eller erstatning av Dyson-lampen, (etter Dysons forgodtbefinnende) hvis den skulle vise seg å være defekt på grunn av feil i materialer, utførelse eller funksjon, innen 5 år etter kjøp eller levering. Hvis en del ikke lenger er tilgjengelig eller ikke lenger produseres, vil Dyson erstatte den med en fungerende erstatningsdel.
- Der denne lampen selges utenfor EU, er garantien gyldig kun når lampen installeres og brukes i det landet der den ble solgt.
- Der denne lampen selges innen EU, vil denne garantien kun gjelde (i) hvis lampen brukes i det landet der den ble solgt eller (ii) hvis lampen brukes i Østerrike, Belgia, Frankrike, Tyskland, Irland, Italia, Nederland, Spania eller Storbritannia, og den samme modellen som denne lampen selges med samme merkespenning i det relevante landet.

DETTE DEKKES IKKE

Dysons garanti omfatter ikke reparasjon og utskifting av lamper der feilen skyldes følgende:

- Skade forårsaket ved å ikke utføre det anbefalte vedlikeholdet på lampen.
- Skade ved uhell, feil som oppstår som følge av feilaktig bruk eller vedlikehold, misbruk, uforsiktighet eller håndtering av lampen på en måte som ikke samsvarer med Dysons brukerhåndbok.
- Bruk av lampen til noe annet enn den er designet for.

- Feil som følge av bruk av deler som ikke er satt sammen eller installert i henhold til Dysons instruksjoner.
- Feil som følge av bruk av deler og tilbehør som ikke er Dyson-originaldeler.
- Feil som følge av feilaktig installasjon (unntatt når installasjonen er gjort hos Dyson).
- Feil som følge av reparasjoner eller endringer utført av andre parter enn Dyson eller Dysons autoriserte agenter.
- Normal slitasje (dvs. sikring osv.).

Hvis du er i tvil om hva som dekkes av garantien, kan du ta kontakt med Dyson Helpline.

SAMMENDRAG AV DEKNING

- Garantien trer i kraft på kjøpsdatoen (eller leveringsdatoen hvis den kommer senere).
- Før det kan utføres arbeid på Dyson-lampen, må du legge frem kjøpsbevis og følgeseddel (både original og eventuelt etterfølgende). Uten et slikt bevis skal alt arbeid betales. Ta vare på kvittering og følgeseddel.
- Alt arbeid i forbindelse med mangler utføres av Dyson eller Dysons autoriserte agenter.
- Alle deler som skiftes ut blir Dysons eiendom.
- Reparasjon eller erstatning av din Dyson-lampe under garantien vil ikke forlenge garantiperioden.
- Garantien gir fordeler som kommer i tillegg til, og som ikke påvirker, dine lovbestemte rettigheter som forbruker, og vil gjelde enten om du har kjøpt produktet direkte fra Dyson eller fra en tredjepart.

VIK-TIG DATAVERNINFORMASJON

Du må oppgi grunnleggende kontaktinformasjon når du registrerer Dyson-lyset ditt eller Dyson Link-appen.

NÅR DU REGISTRERER DEG VIA DYSON LINK-APPEN:

- Du må gi oss grunnleggende kontaktopplysninger når du registrerer Dyson Link-appen. Dette gjør at vi trygt kan koble lyset til din forekomst av programmet.

NÅR DU REGISTRERER DYSON-LAMPEN:

- Du må angi grunnleggende kontaktinformasjon for å registrere produktet ditt og gjøre det mulig for oss å støtte garantien din.
- Når du registrerer deg, får du mulighet til å velge om du vil motta kommunikasjon fra oss. Hvis du velger å motta kommunikasjon fra Dyson, sender vi deg informasjon om spesialtilbud og nyheter om våre siste nyvinninger.

- Vi vil aldri selge opplysningene dine til tredjeparter, og bare bruke opplysningene som du deler med oss som definert av personvernerklæringene på nettstedet vårt: [privacy.dyson.com](https://www.dyson.com/privacy)

SE Innehåll

Kom igång

- 246 Registrering
- 248 Viktiga säkerhetsinstruktioner
- 252 Montering av maskinen
- 254 Kontrollfunktioner
- 256 Färgtemperatur
- 258 Ljusstyrka
- 260 Inställningar
- 262 Inaktivera/aktivera den trådlösa Bluetooth®-tekniken
- 263 Uttag för USB-C-laddning

Ytterligare information

- 264 Anslutning med Dyson Link-app
- 264 Kassering
- 265 Villkor för Dysons 5-årsgaranti
- 266 Viktig information om dataskydd

Tack för att du valt att köpa en lampa från Dyson.



Ladda hem den senaste Dyson Link-appen
från App Store eller Google Play.

Öppna appen och följ anvisningarna på
skärmen för att ansluta till din lampa.



På Internet

www.dyson.se/support



Via telefon

020 0125472



Apple och Apple-logotypen är varumärken som tillhör Apple Inc, registrerade i USA och i andra länder. App Store är ett tjänstemärke som tillhör Apple Inc, registrerat i USA och i andra länder. Google Play och Google Play-logotypen är varumärken som tillhör Google Inc.



Bluetooth®-varumärket och -logotyperna är registrerade varumärken som ägs av Bluetooth SIG, Inc. och Dysons användning av sådana märken sker alltid på licens.

Registrering

Efter registrering av din 5-åriga garanti kommer din Dyson-apparat att vara skyddad avseende reservdelar och arbetstid under en period av 5 år från inköpsdatum, under förutsättning att garantivillkoren efterlevs. Om du har frågor om din Dyson-apparat kan du ringa Dysons hjälplinje. Se till att du har apparatens serienummer och information om var och när du köpt apparaten till hands. De flesta frågor kan besvaras per telefon av den utbildade personalen som arbetar vid Dysons hjälplinje.

Ditt serienummer hittar du vid lampfoten.

Besök www.dyson.se/support för att få tillgång till hjälp online, supportvideoklipp, allmänna tips samt användbar information om Dyson.

Notera ditt serienummer för framtida referens.



Bilden är endast avsedd som en illustration.





Registrera med din smartphone

Ladda ner Dyson Link-appen och registrera dig som en del av installationen.



Registrera online

Besök vår webbplats för att registrera din kompletta detalj- och tillverkningsgaranti online.

www.dyson.se/register



Registrera via telefon

Ring vår speciella hjälptelefon.

020 0125472

VIKTIGA SÄKERHETSINSTRUKTIONER

Läs alla instruktioner och varningar i denna bruksanvisning och på lampan innan lampan används.

När en elektrisk apparat används ska grundläggande försiktighetsåtgärder alltid tillämpas, inklusive följande:

VARNING

Dessa varningar gäller lampan och där så är tillämpligt även laddare eller nätadapterar.

Minska risken för brand, elektriska stötar och personskador:

1. Den här Dyson-lampan kan användas av personer med nedsatt fysisk, motorisk eller slutledningsförmåga, eller som har bristande erfarenhet och kunskap, endast om de övervakas eller instruerats av en ansvarig person gällande användning av lampan på ett säkert sätt och har förståelse för de risker som finns. Rengöring och underhåll ska inte utföras av barn.
2. Låt den inte användas som en leksak. Var uppmärksam när lampan används i närheten av barn.
3. Se till att lampan är färdigmonterad i enlighet med anvisningarna innan den används.
4. Endast lämplig för användning inomhus (0°C (32°F) – 40°C (104°C)).
5. Använd endast i enlighet med beskrivningen i Dysons bruksanvisning. Utför inget underhåll utöver vad som tillråds av Dysons hjälplinje.

6. Om lampan inte fungerar som den ska, har fått en ordentlig smäll, tappats, skadats, lämnats utomhus eller tappats ner i vatten, ska den inte användas. Kontakta Dysons hjälplinje.
7. Om du behöver någon form av underhåll eller reparation, kontakta hjälplinjen för att bestämma tillgängliga alternativ. Demontera inte lampan. Om du inte monterar tillbaka den på korrekt sätt, kan det finnas risk för elektrisk stöt eller brand.
8. Hantera inte någon del av lampan, kabeln eller kontakten med våta händer.
9. Använd inte en trasig sladd eller stickkontakt. Om elsladden är skadad måste den, för att undvika skada eller olyckshändelse, bytas ut av Dyson, företagets representant eller annan yrkeskunnig person.
10. Sträck inte sladden och utsätt den inte för påfrestningar. Håll sladden borta från våta ytor.
11. Dra inte sladden under möbler eller apparater. Täck inte sladden med grova mattor, löpare eller motsvarande övertäckningar. Håll sladden borta från områden där personer rör sig och se till att ingen kan snubbla på den.
12. Dra inte ur kontakten genom att dra i kabeln. Greppa tag i själva kontakten, inte i kabeln. Använd inte med förlängningskabel.

13. Stäng av alla manöverorgan innan du drar kontakten ur vägguttaget. Dra ur kontakten om du inte ska använda apparaten under en längre tid. Linda upp sladden så att ingen kan snubbla på den.
14. Använd inte apparaten i närheten av värmepannor, eldstäder, ugnar eller andra föremål som avger höga temperaturer.
15. Ljuskällan kan inte bytas. När ljuskällan är förbrukad ska hela lampan bytas. Byte efter förbrukad livslängd omfattas inte av garantin.
16. Placera ingenting direkt på ljuskällan/linsen eftersom det kan orsaka överhettningsskador och upphäva garantin.

Denna produkt innehåller en ljuskälla för energieffektivitetsklass G

LÄS OCH SPARA DESSA INSTRUK- TIONER

Montering av maskinen

1

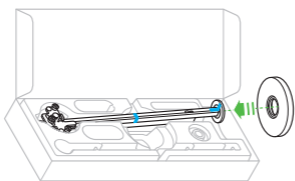

2

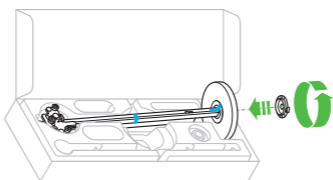

3

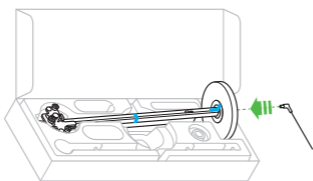

4

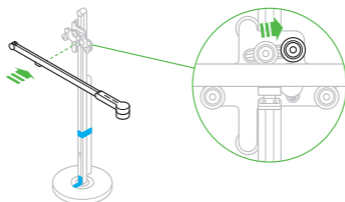

Det är viktigt att lampan monteras i kartongen på det sätt som visas. Ta inte bort fraktejpen förrän lampan är färdigmonterad.

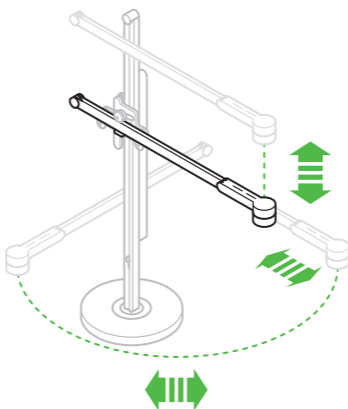
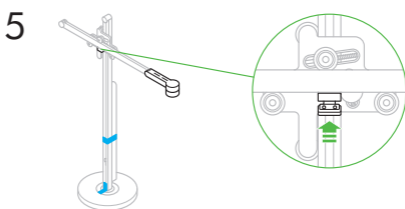

Kontrollfunktioner

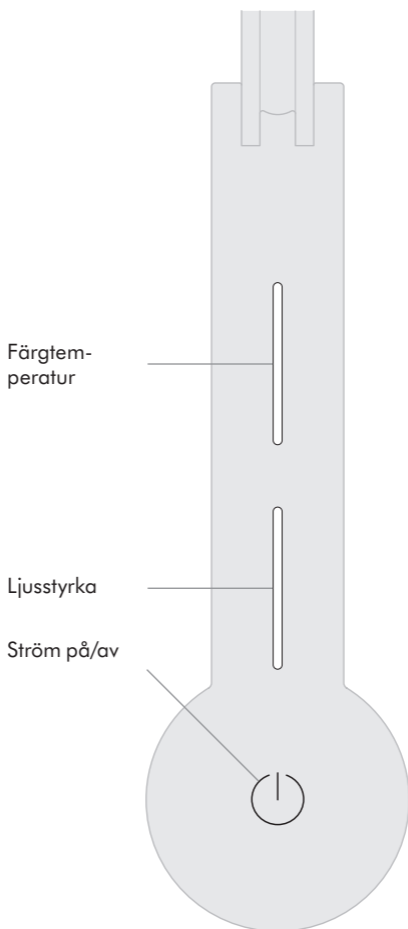

Inställningar

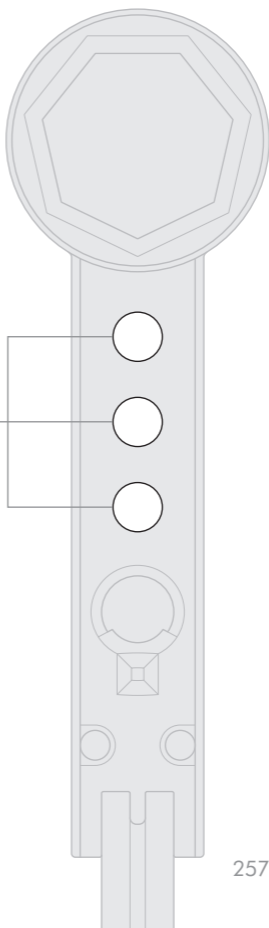

Färgtemperatur

Svep för att
ändra lampans
färgtemperatur från
varm till kall.

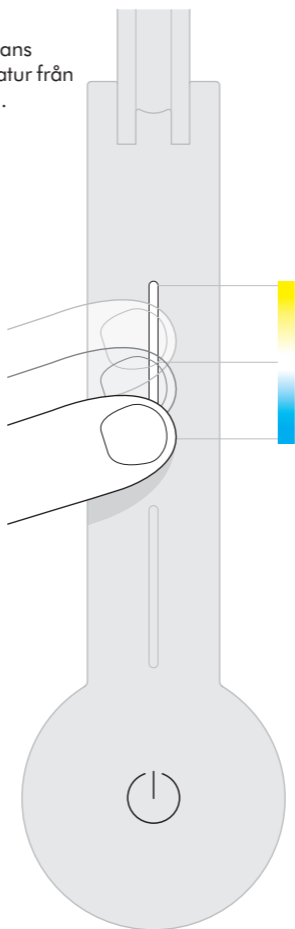

För att få veta mer om olika färgtemperaturer och utnyttja din lampa maximalt, gå till Dyson Link-appen eller till webbplatsen www.dyson.se

Tryck för att växla snabbt mellan färgtemperaturer.

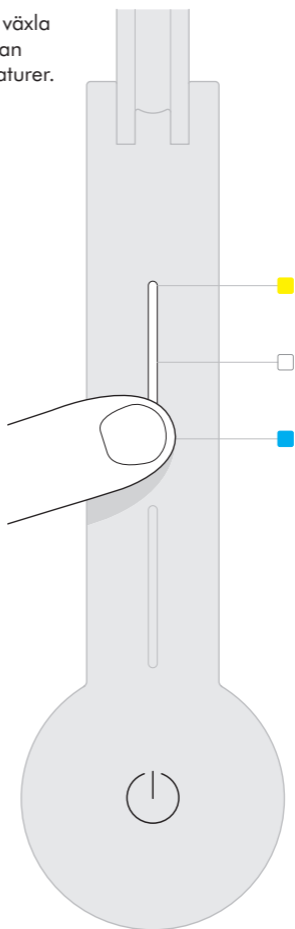

Ljusstyrka

Svep för att ändra lampans ljusstyrka.

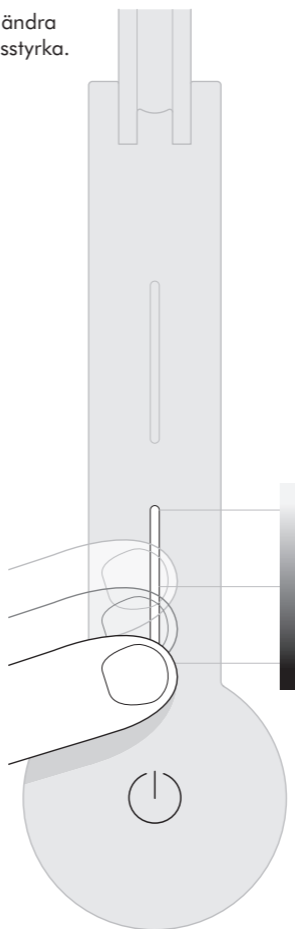

För att få veta mer om olika ljusstyrkor och utnyttja din lampa på bästa sätt, gå till Dyson Link-appen eller till webbplatsen www.dyson.se

Tryck för att växla snabbt mellan olika ljusstyrkor.

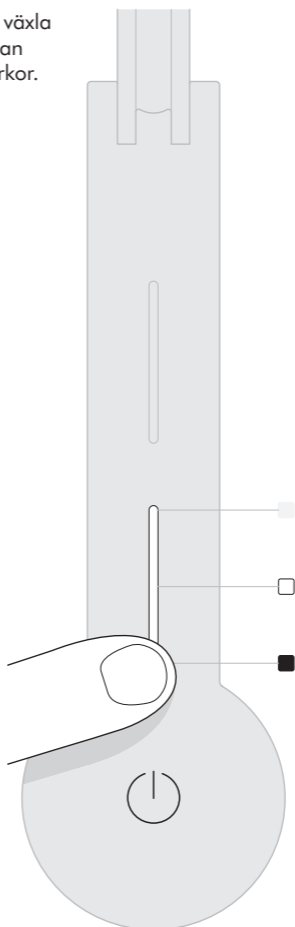

Inställningar



Ändrar ljusstyrka och färg automatiskt efter din geografiska position under hela dagen när den är ansluten via Bluetooth till Dyson Link-appen.



Lampan släcks efter fem minuter om inga rörelser identifieras.



AUTO

Lampan anpassar sig efter de omgivande ljusförhållandena och håller en jämn ljusstyrka över arbetsplatsen.

Mer information om att använda din lampa utan att ansluta den till Dyson Link-appen:
www.dyson.se/support

För att få veta mer om inställningar
och utnyttja din lampa maximalt, gå till
Dyson Link-appen eller till webbplatsen
www.dyson.se

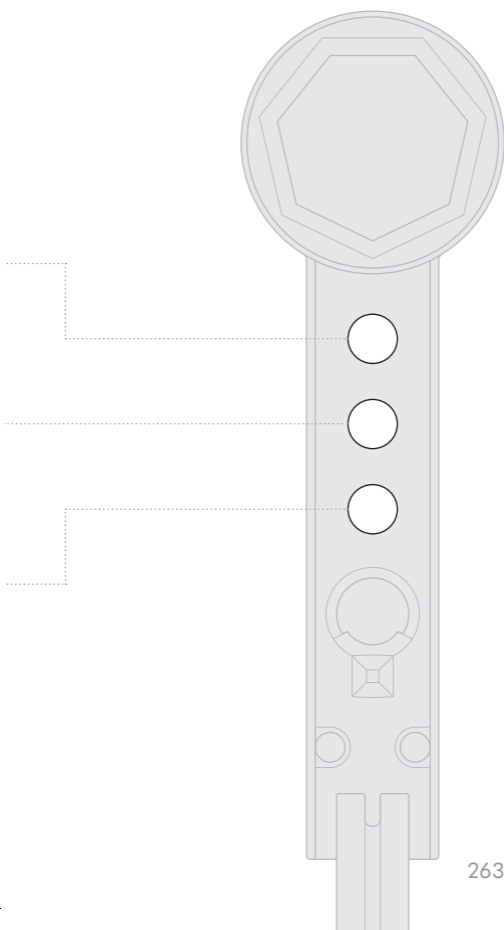

Inaktivera/aktivera den trådlösa Bluetooth® -tekniken

Lampan har den trådlösa Bluetooth®-tekniken aktiverad som standard.

Håll den mellersta knappen intryckt tills diodlamporna på de tre knapparna blinkar. Huvudljuskällan slocknar och tänds igen för att visa att Bluetooth har inaktiverats.

Upprepa instruktionerna ovan för att återaktivera Bluetooth. Huvudlampan blinkar två gånger för att visa att Bluetooth har återaktiverats.

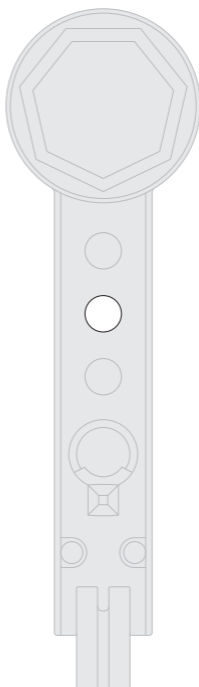

Uttag för USB-C-laddning



Plugga in dina
mobila enheter
för att ladda upp
till 1,5 A vid 5 V.



Ytterligare information

ANSLUTNING MED DYSON LINK-APP

- Dyson strävar efter att vår teknik ska vara kompatibel med aktuella operativsystem, men det kan inte garanteras. Ring Dysons hjälplinje om du har frågor eller vill kontrollera den senaste kompatibiliteten.
- Din mobila enhet måste ha stöd för Bluetooth® trådlös teknik 4.0 (Bluetooth Low Energy, låg effekt) för att upprätta en anslutning till lampan. Kontrollera din enhets specifikation angående kompatibilitet.

Bluetooth®-varumärket och -logotyperna är registrerade varumärken som ägs av Bluetooth SIG, Inc. och Dysons användning av sådana märken sker alltid på licens.

UTTAG FÖR USB-C-LADDNING

Plugga in dina mobila enheter för att ladda upp till 1,5 A vid 5 V.

INFORMATION OM ÖVERENSSTÄMMELSE

2,4 GHz, max 10 mW

Härmed försäkras Dyson att den här produkten uppfyller de väsentliga kraven i, och andra relevanta delar av direktiv 2014/53/EU.

EU-försäkran om överensstämmelse:

<http://www.dyson.se/support/compliance.aspx>

KASSERING

- Dyson-produkter tillverkas av material som i hög grad är återvinningsbara. Lämna den till återvinning om så är möjligt.
- Kassera i enlighet med lokala föreskrifter eller bestämmelser.



Denna symbol anger att apparaten inte får slängas tillsammans med det vanliga hushållsavfallet. För att förhindra skada på miljön eller människans hälsa till följd av okontrollerad avfallshantering ska

apparaten återvinns på ett ansvarsfullt sätt, för att främja en hållbar återanvändning av materialresurserna. När apparaten har nått slutet av sin livslängd ska du ta den till lämplig uppsamlingsanläggning (för avfall som utgörs av elektrisk och elektronisk utrustning WEEE), till exempel din lokala återvinningsstation. Din lokala myndighet eller återförsäljare kan ge råd om närmaste återvinningsanläggning.

5 ÅRS BEGRÄNSAD GARANTI

VILLKOR FÖR DYSONS BEGRÄNSADE
5-ÅRSGARANTI

VAD GARANTIN OMFATTAR

- Reparation eller byte av din Dyson-lampa (enligt Dysons gottfinnande) om den visar sig vara defekt på grund av material, utförande eller funktion inom 5 år efter köpet eller leveransen (om någon del inte längre finns eller tillverkas kommer Dyson att ersätta den med en annan fungerande del).
- Om denna lampa säljs utanför EU gäller den här garantin endast om lampan används i det land där den såldes.
- Om denna lampa säljs inom EU gäller den här garantin endast (i) om lampan används i det land där den såldes eller (ii) om lampan används i Österrike, Belgien, Frankrike, Tyskland, Irland, Italien, Nederländerna, Spanien eller Storbritannien och samma modell som denna lampa säljs för samma nätspänning i det aktuella landet.

VAD SOM INTE OMFATTAS

Dyson står inte för reparation eller byte av en lampa om felet är ett resultat av:

- Skada orsakad av att det rekommenderade underhållet av lampan inte har utförts.

- Oavsiktlig skada, fel orsakade av vårdslös användning eller vård, missbruk, försummelse, vårdslös hantering eller en hantering av lampan som inte är förenlig med Dysons bruksanvisning.
- Användning av lampan för något annat ändamål än vad den utformats för.
- Användning av delar som inte monterats eller installerats i enlighet med instruktionerna från Dyson.
- Användning av delar och tillbehör som inte är Dyson-originaldelar.
- Felaktig installation (förutom då installationen har utförts av Dyson).
- Reparationer eller förändringar som utförts av andra än Dyson eller dess auktoriserade ombud.
- Normalt slitage (t.ex. säkring m.m.).

Kontakta Dysons hjälplinje om du är osäker på vad din garanti omfattar.

SAMMANFATTNING AV GARANTIN

- Garantin träder i kraft vid inköpsdatumet (eller leveransdatumet om detta infaller senare).
- Du måste kunna styrka (både det ursprungliga och eventuella efterföljande) leverans/inköp innan något arbete kan utföras på din Dyson-lampa. Utan detta bevis kommer allt arbete som utförs att debiteras. Behåll ditt kvitto eller din följesedel.
- Allt arbete kommer att utföras av Dyson eller dess auktoriserade ombud.
- Delar som ersätts tillfaller Dyson.
- Reparation eller byte av Dyson-lampan under garantitiden förlänger inte garantin.
- Garantin ger ytterligare förmåner som tillkommer och inte påverkar dina lagstadgade rättigheter som konsument och kommer att gälla oavsett om du köpt din produkt direkt från Dyson eller från en tredje part.

VIKTIG INFORMATION OM DATASKYDD

Du behöver ge oss grundläggande kontaktuppgifter när du registrerar din Dyson-lampa eller Dyson Link-appen.

VID REGISTRERING VIA DYSON LINK-APPEN:

- Du behöver ge oss grundläggande kontaktuppgifter för att registrera Dyson Link-appen. Detta gör det möjligt för oss att på ett säkert sätt länka din lampa till just din app.

VID REGISTRERING AV DIN DYSON-LAMPA:

- Du behöver ge oss grundläggande kontaktuppgifter för att registrera din produkt och för att ge oss möjlighet att stötta dig genom garantin.
- När du registrerar dig kommer du att ha möjlighet att välja om du vill eller inte vill ha meddelanden från oss i framtiden. Om du registrerar dig för att få meddelanden från Dyson kommer vi att skicka information om specialerbjudanden och våra senaste innovationer.
- Vi säljer aldrig dina uppgifter till tredje part och använder bara information som du ger oss i enlighet med våra integritetspolicyer, vilka finns att läsa på vår webbplats [privacy.dyson.com](https://www.dyson.com/privacy)

EN

www.dyson.com
(+44) 0800 345 7788
askdyson@dyson.co.uk
Dyson Technology Limited, Tetbury Hill, Malmesbury,
Wiltshire, SN16 0RP

DE/AT/CH**DE**

www.dyson.at
(+49) 0800 3131 319
business@dyson.de
Dyson Servicecenter - DVG -, Birkenmaastr.
5,53340 Meckenheim

AT

www.dyson.at
0800 28 67 46
info-austria@dyson.com
Dyson Kundendienst, Holzmanngasse 5, 1210 Wien

CH

www.dyson.ch
(+41) 0848 807 817
business@dyson.ch
Dyson SA, Hardturmstrasse 253, CH-8005 Zürich

ES

www.dyson.es
(+34) 900 803 649
business@dyson.es
Dyson Spain S.L.U.
Paseo de Recoletos, 37. 3r Planta, 28004, Madrid,
Spain

FR/BE/CH**FR**

www.dyson.fr
(+33) 0800 945 802
help@dysonairblade.fr
CPM International Telebusiness SL, Edificio Ono,
Carrer de Lepant 350, Planta 1a, 08025 Barcelona,
Spain

BE

www.dyson.be
(+32) 0800 39 209
help@dysonairblade.be
Dyson, Vlaamse Kaai 55, 2000 Antwerpen,
België/Belgique

CH

www.dyson.ch
(+41) 0848 807 817
business@dyson.ch
Dyson SA, Hardturmstrasse 253, CH-8005 Zürich

IT/CH

IT

www.dyson.it

(+39) 800 976 024

help@dysonairblade.it

CPM International Telebusiness SL, Edificio Ono, Carrer de Lepant 350, Planta 1a, 08025 Barcelona, Spain

CH

www.dyson.ch

(+41) 0848 807 817

business@dyson.ch

Dyson SA, Hardturmstrasse 253, CH-8005 Zürich

NL/BE

NL

www.dyson.nl

(+31) 0800 020 6204

help@dysonairblade.nl

Dyson BV, Fred. Roeskestraat 109, 1076 EE Amsterdam, Nederland/The Netherlands

BE

www.dyson.be

(+32) 0800 39 209

help@dysonairblade.be

Dyson, Vlaamse Kaai 55, 2000 Antwerpen, België/
Belgique

RU

www.dyson.com.ru

8 800 100 100 2

info.russia@dyson.com

Адрес для почтовых отправлений: 119048, Москва,
Усачева 35А, ООО «ДАЙСОН»

DK

www.dyson.dk

+45 80705002

serviceprofessional@dyson.dk

Dyson Denmark ApS, c/o Mazanti-Andersen Korso
Jensen, Amaliegade 10, 1256 Kobenhavn K, Denmark

FI

www.fi.dyson.com

010 321 5080

myynti@aqva.fi

AQVA Finland Oy, Haukilahdenkatu 4, 00550 Helsinki,
Finland

NO

www.dyson.no

+47 80022644

serviceprofessional@dyson.no

Dyson Sweden AB, c/o Convendum, Vasagatan 16, 111
20 Stockholm

SE

www.dyson.se

020 0125472

ServiceProfessional@dyson.se

Dyson Sweden AB, c/o Convendum, Vasagatan 16,
111 20 Stockholm

www.dyson.com

JN.113269 PN.267464-11-05 05.05.21